

Honda Access

<p>安装说明书</p>	<p><商 品 名> 尾翼</p>	<p><机 种 名> ACCORD</p>	<p><发行年月> 2012. 8</p>
--------------	-----------------------------	--	---------------------------------

组成配件

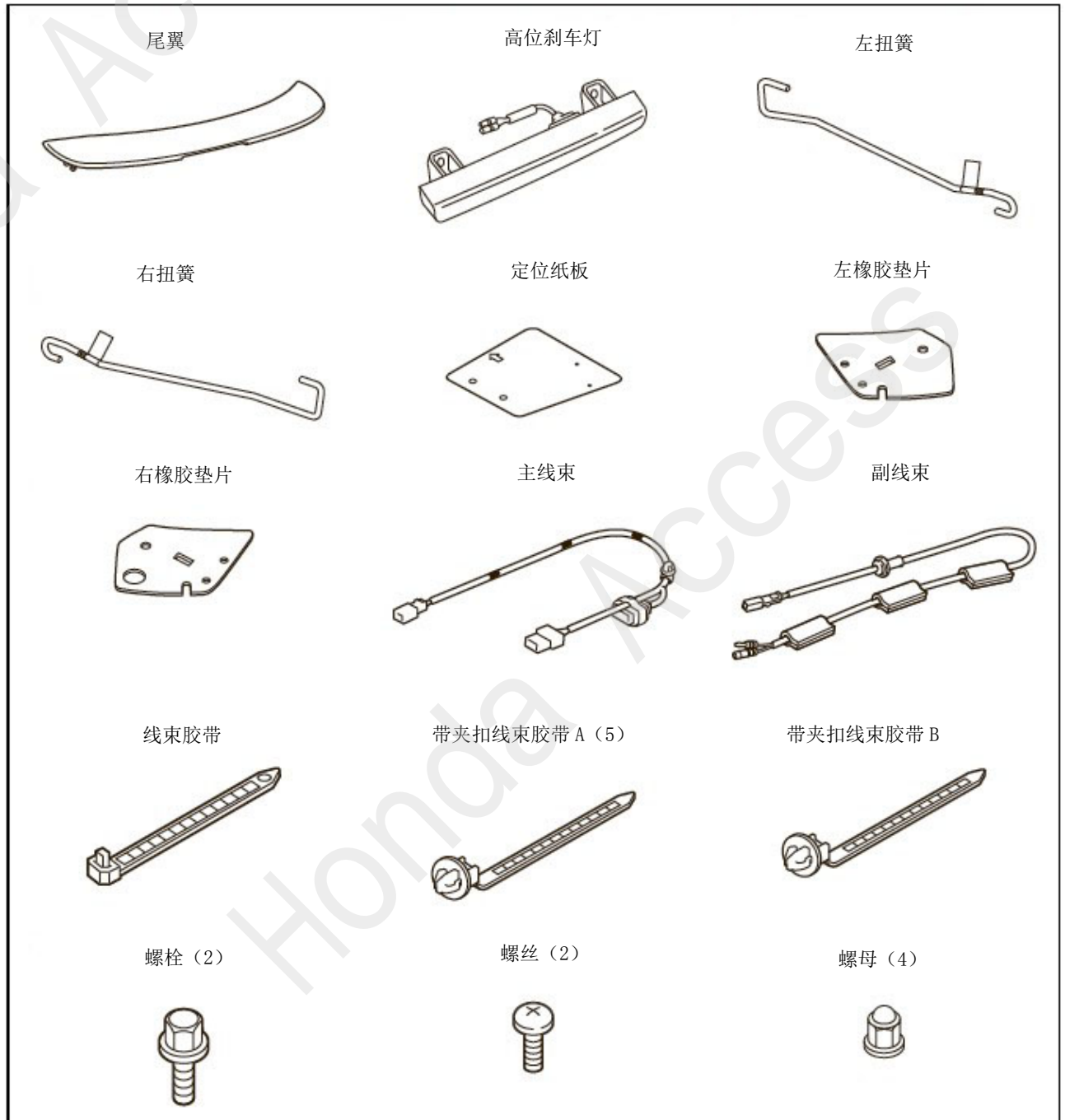

限位块 (2)



接线器夹扣



必要工具/用具

- 抹布
- 直尺
- 钻头
- 打孔器
- 十字螺丝刀
- 套筒
- 扭簧拆卸工具
(07AAF-SNAA100)
- 脱脂洗洁剂
- 水性笔
- 锉刀
- 剪刀
- 一字螺丝刀
- 棘轮
- 铁丝
- 包封胶布
- 电钻
- 防护眼罩
- 修补漆
- 胶布
- 便携式拔取器
- 扭力扳手

安装前

警告标签的说明

本书中使用以下标志来标明有可能造成操作人员或其他人受伤害的操作，以及如何避免的方法。这些信息十分重要，务必认真阅读。

⚠ 危险

- 不遵从该指示，将导致死亡或者其他严重伤害

⚠ 警告

- 不遵从该指示，有可能导致死亡或者其他严重伤害

⚠ 注意

- 不遵从该指示，有可能导致受伤

有关安装及其他建议使用以下标记标明，请认真阅读。

建议

- 记述防止故障、破损等的建议。
- 记述便利操作技巧。

操作注意事项

- 安装用品时，注意请不要划伤、损坏车身及其他零件。
- 粘贴密封胶和双面贴胶时，请先用蘸有**脱脂洗洁剂**的抹布把粘贴部位的油、垃圾和污垢擦拭干净，充分干燥后再粘贴。请勿用**脱脂洗洁剂**直接涂抹在粘贴部位上擦拭。
- 进行粘贴作业时，务必严格保证粘贴部位的温度在15 ~ 40 °C。特别是冬天低温时，双面胶的粘性会降低，所以请先加热粘贴部位后再粘贴。
- 粘贴时，用力压紧，但是注意避免损坏用品及车身零件。
- 粘贴时，请勿拔出再贴。否则，有可能导致破损或者双面胶的性能降低，不能充分粘紧。
- 粘贴后24小时之内请勿使粘贴部位沾水，如不要洗车等。
- 安装用品时，务必使用说明书上要求的螺栓、螺丝等零件。随意使用类似的部件可能会导致故障发生。
- 断开车辆电瓶的负极端子。事先记录车辆各单元的设置，所有操作完毕后先连接电瓶的负极端子，再重新写入事先记录的各单元设置。有时钟的请把时间设为当前时间。
- 请理解上述内容后，认真按车辆操作指南的相关信息及操作相关规定进行作业。特别要注意安全。

线束安装的注意事项

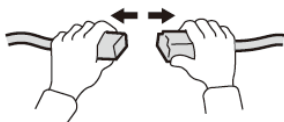

拆卸接头、端子之类的部件时请勿拽拉线束。应手持连接部位进行拆卸。



禁止拉拽线束类部件。否则会导致线束损伤。



使用线束胶带时，应把剩余的末端部分切断。



接头、端子之类的部位连接应插紧至锁止位置。



从固定架上拆卸接线器时，务必装回原位，全部作业完成后须再次确认是否有脱落。

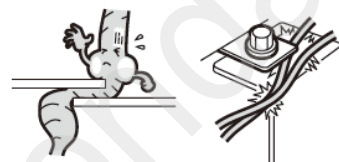
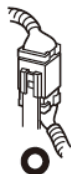

安装部件时请勿挤压线束

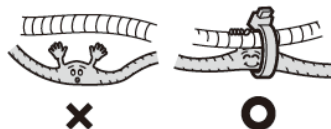

用胶带绑紧线束，不要让线束摇晃。拆卸夹扣后必须装回原位。

建议

- 请不要在SRS线束上扣夹扣。

安装位置图

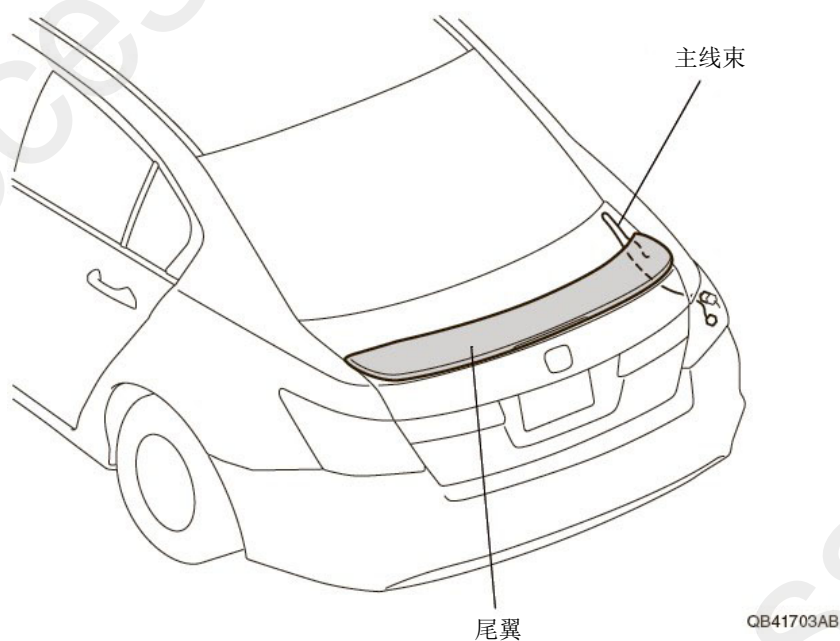

安装方法与顺序

尾翼的安装

1. 将遮蔽贴纸贴在尾翼的螺母和柱螺栓上。

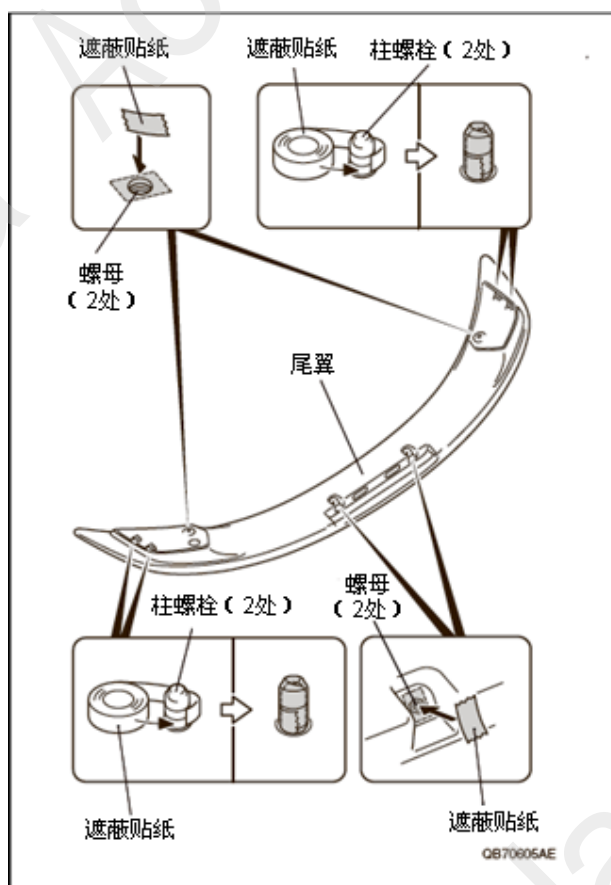

2. 把尾翼涂装成指定的颜色，并充分干燥。
3. 将遮蔽贴纸撕掉。
4. 把铁丝穿进尾翼右侧的孔，往中央的孔拉线。

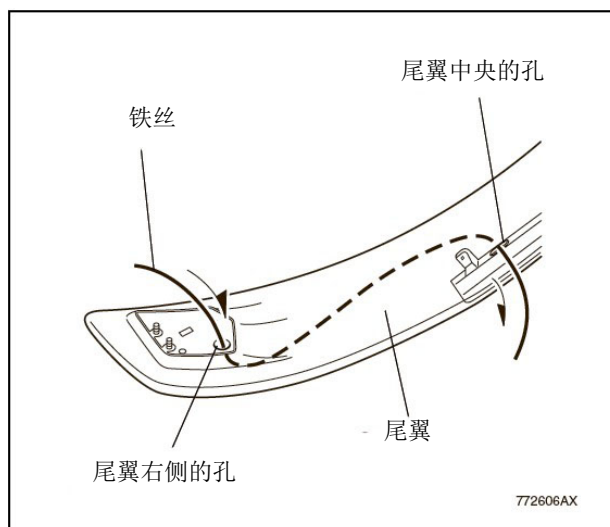

5. 用铁丝缠绕副线束，再用胶布固定好。
6. 用铁丝把副线束拉进尾翼内部整理好。
7. 拆出胶布和铁丝。

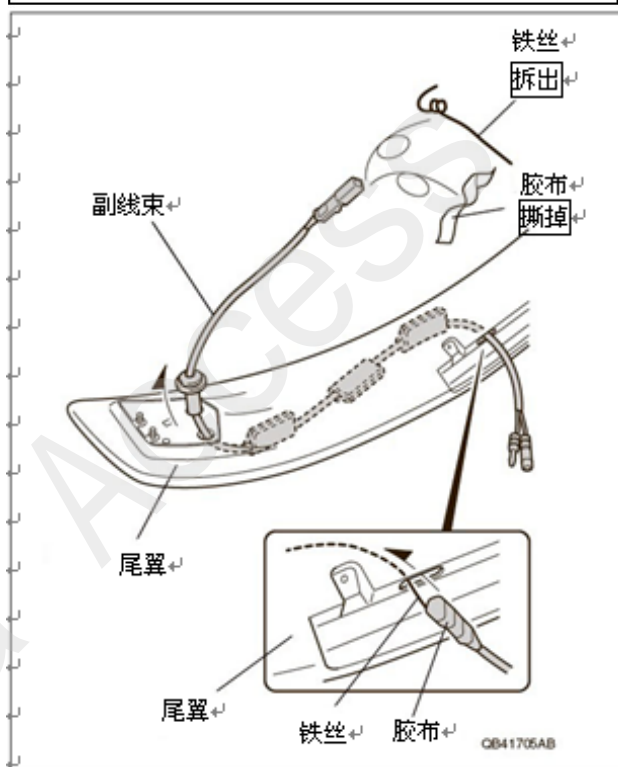

8. 把高位刹车灯的接线端连接副线束的接线端。
9. 用 2 颗螺丝把高位刹车灯固定到尾翼上。

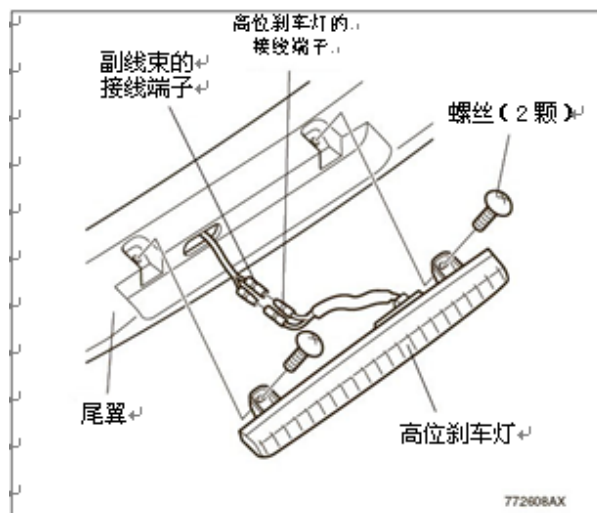

10. 确认右橡胶垫片的粘贴位置，用脱脂洗剂剂清理干净。
11. 把副线束穿过右橡胶垫片的孔。
12. 撕掉右橡胶垫片的离型纸，粘贴在尾翼上，用力压紧。

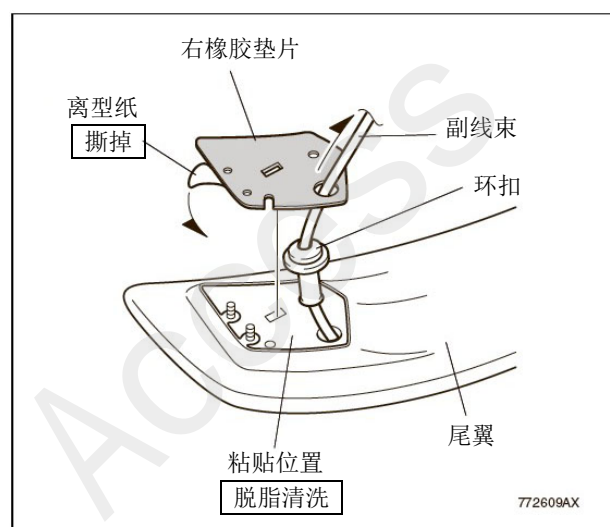

13. 确认左橡胶垫片的粘贴位置，用脱脂洗剂剂清理干净。
14. 撕掉左橡胶垫片的离型纸，粘贴在尾翼上，用力压紧

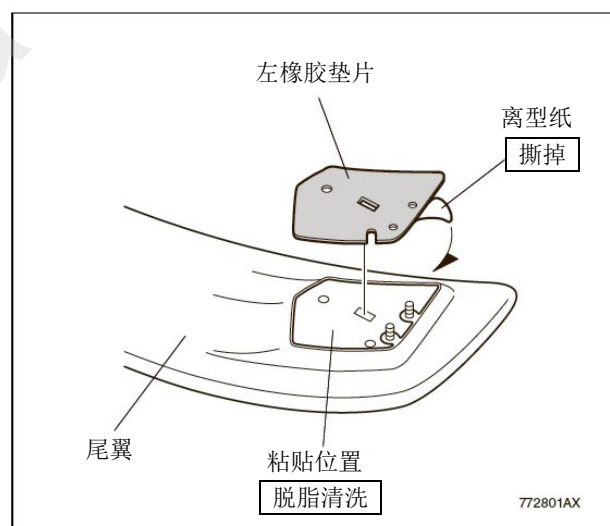

15. 拆开 12 颗夹扣，拆出尾箱盖饰板。

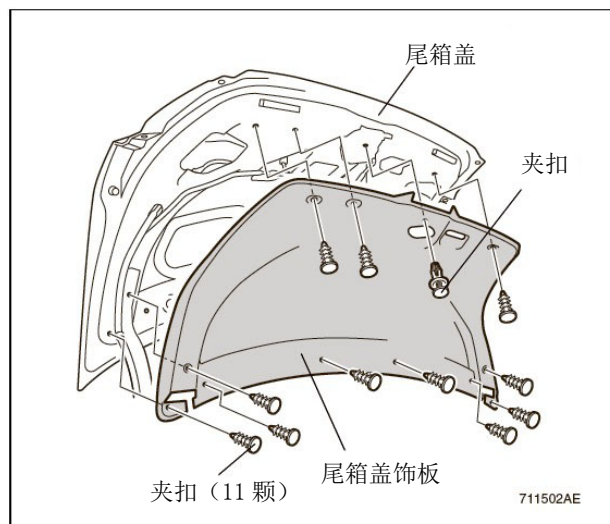

16. 用打孔器在尾箱盖的 2 处凸起部位做记号。

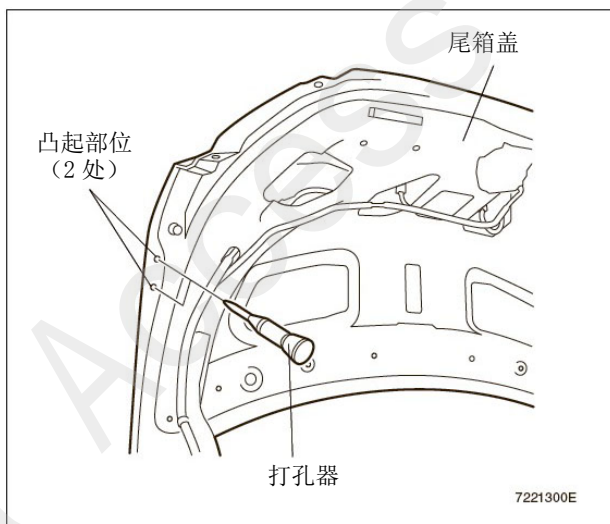

17. 用安装 3mm 钻头的电钻把顺序 14 做的 2 处记号钻开孔。然后换成 8mm 钻头把孔钻大。

建议

- 钻孔时须佩戴防护眼罩，防止粉尘飞入眼中。
- 在尾门内部的面板粘贴胶布和抹布进行保护，防止粉屑乱飞，钻孔完毕后拆下。
- 用锉刀把新钻孔周围的毛刺清理干净。

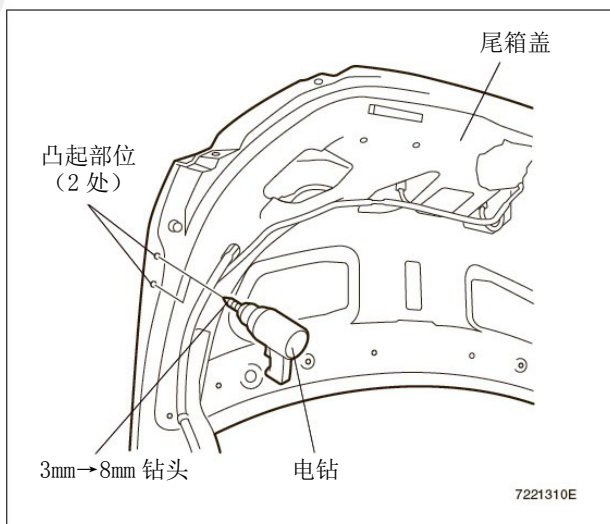

18. 钻孔完毕后，涂抹修补漆，并充分干燥。

19. 另一侧也重复顺序 14~16 的相同操作。

20. 关闭尾箱盖。
21. 在尾箱盖的图示位置粘贴胶布。

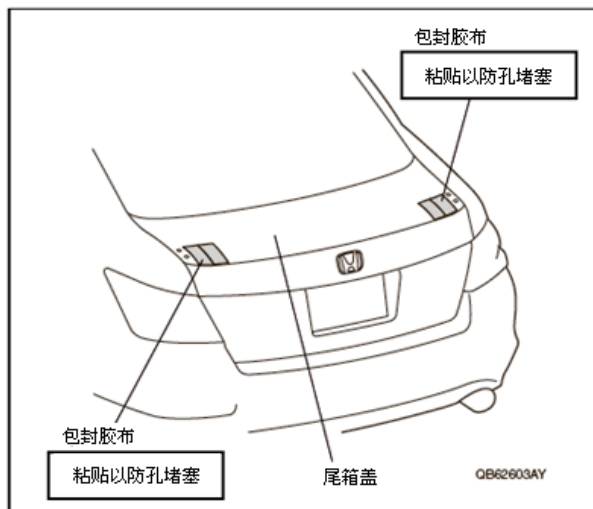

22. 把定位纸板对齐尾箱盖。
23. 用水性笔在定位纸板的孔位做1处记号。
24. 拆出定位纸板。

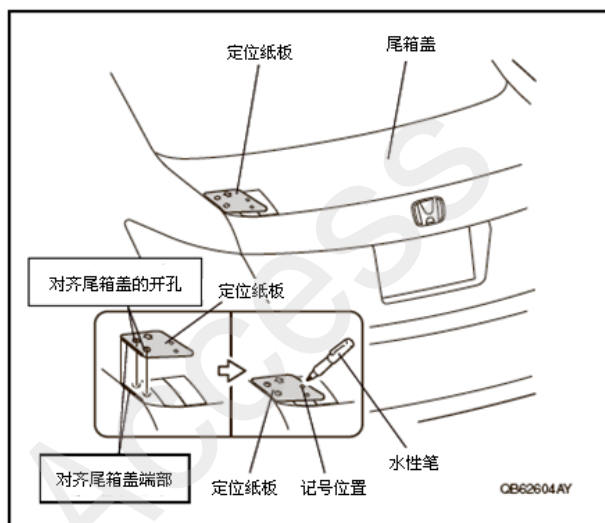

25. 翻转定位纸板，对齐尾箱盖。
26. 用水性笔在定位纸板的孔位做2处记号。
27. 拆出定位纸板。

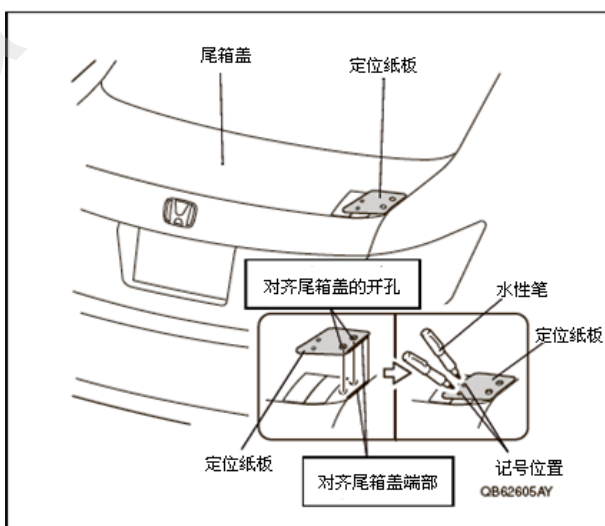

28. 用打孔器在顺序23处做的记号打孔做记号。
29. 用安装 3mm 钻头的电钻把顺序 28 做的 1 处记号钻开孔。然后换成 8mm 钻头把孔钻大。

建议

- 钻孔时须佩戴防护眼罩，防止粉尘飞入眼中。
- 用胶布包裹从距钻头前端10 mm到顶部的部位，以避免钻头穿透。
- 在尾门内部的面板粘贴胶布和抹布进行保护，防止粉屑乱飞，钻孔完毕后拆下。
- 用锉刀把新钻孔周围的毛刺清理干净。

30. 钻孔完毕后，涂抹修补漆，并充分干燥。
31. 撕掉胶布。

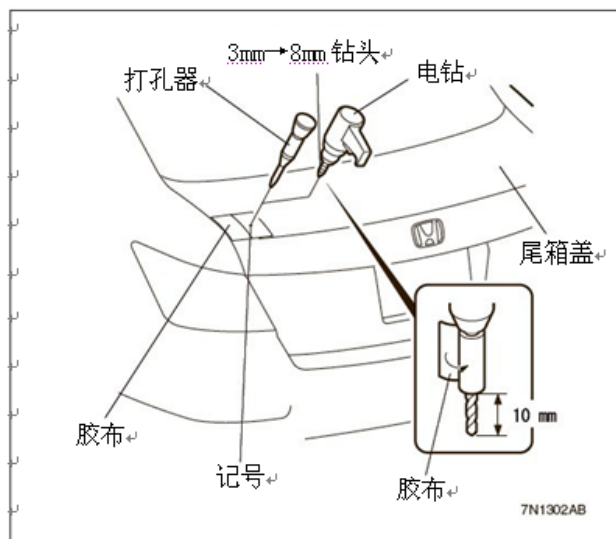

32. 用打孔器在顺序 26 尾箱盖的 2 处记号上做记号。
33. 用安装 3mm 钻头的电钻把顺序 32 做的 2 处记号钻开孔。
34. 用安装 8mm 钻头的电钻把顺序 33 钻开的 1 处孔扩大。
35. 用安装 10mm 钻头的电钻把顺序 33 钻开的 1 处孔扩大。

建议

- 钻孔时须佩戴防护眼罩，防止粉尘飞入眼中。
- 用胶布包裹从距钻头前端10 mm到顶部的部位，以避免钻头穿透。
- 在尾门内部的面板粘贴胶布和抹布进行保护，防止粉屑乱飞，钻孔完毕后拆下。
- 用锉刀把新钻孔周围的毛刺清理干净。

36. 钻孔完毕后，涂抹修补漆，并充分干燥。
37. 撕掉胶布。

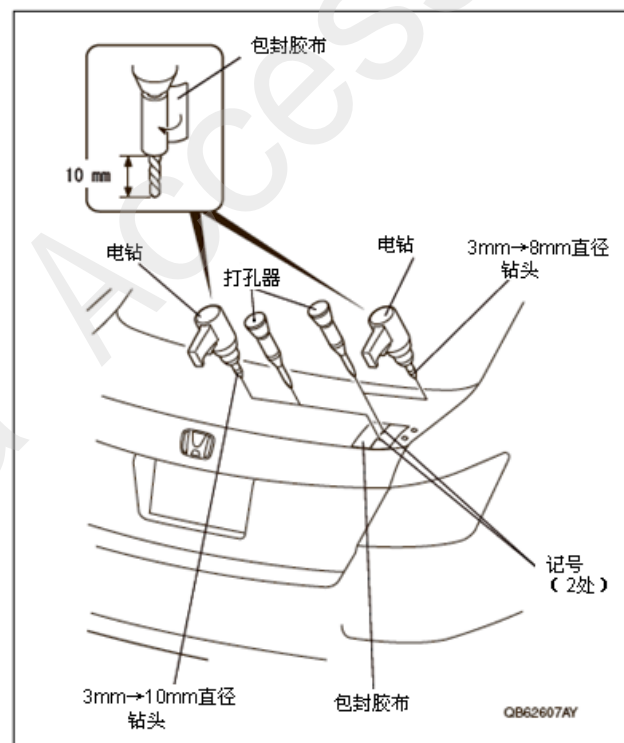

38. 把副线束穿过顺序35钻开的10mm孔，用环扣把副线束固定在尾箱盖上。
39. 对齐尾翼的安装位置，用 4 颗螺母和 2 颗螺栓把尾翼固定好。

建议

- 螺栓紧固扭力：**8.8 N·m (0.9 kgf·m)**。

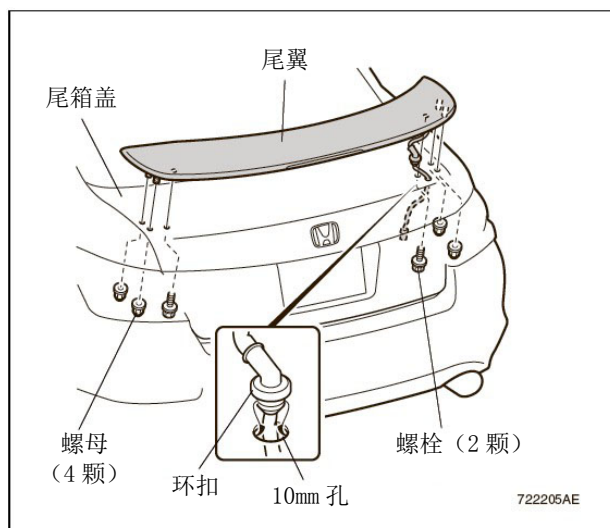

40. 打开尾箱盖。
41. 按住凸缘，拉下座椅靠背放倒拉杆，拆出卡钩。
42. 把座椅靠背放倒拉杆向右滑开，从车辆面板的孔中拆出

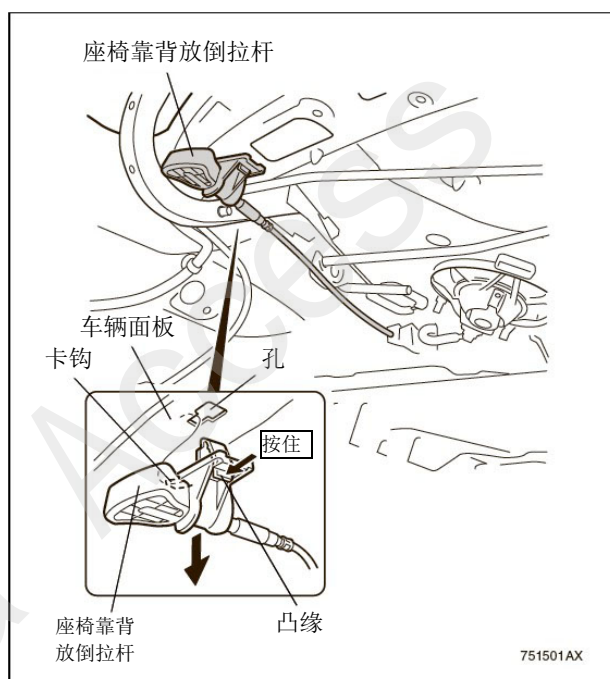

43. 把车辆左扭簧和车辆右扭簧分别从中央夹扣拆卸下来。

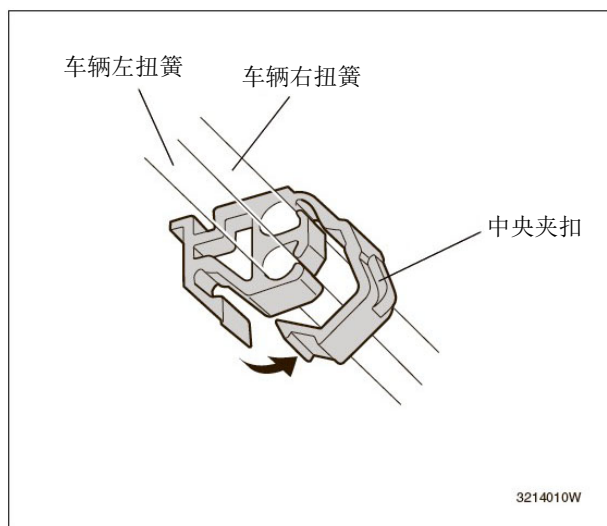

44. 使用扭簧专用工具拆下车辆右扭簧。（如图所示旋转扭簧专用工具，然后向身前拉出就可以拆卸扭簧）。

注意

•拆下扭簧后，尾箱盖可能会因自身重量自己关闭，所以进行操作时必须请其他人扶住尾箱盖，或确实固定好尾箱盖后才进行拆卸。

45. 按照顺序 44 的相同操作拆出左扭簧。

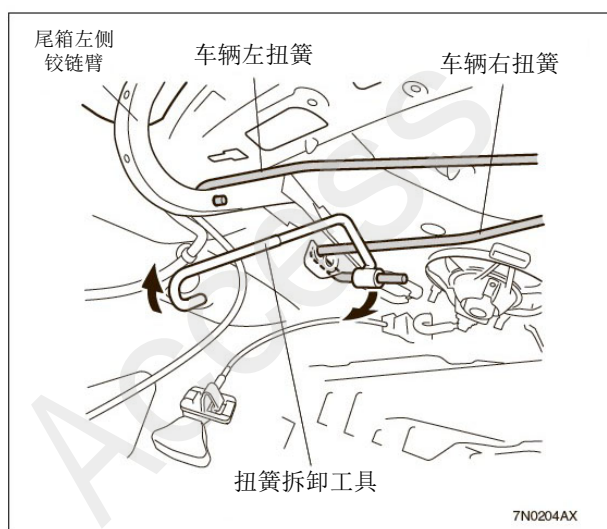

46. 使用扭簧专用工具安装左扭簧。

建议

- 扭簧的反弹力很强，安装时要注意。
- 扭簧装回铰链支架的原来位置。

47. 使用扭簧专用工具安装右扭簧。

建议

- 扭簧的反弹力很强，安装时要注意。
- 扭簧装回铰链支架的原来位置。

48. 确认尾箱盖不会因自身重量自己关闭，如果尾箱盖关闭，请把扭簧安装在第二段固定位置上。

49. 把座椅靠背放倒拉杆装回原来位置。

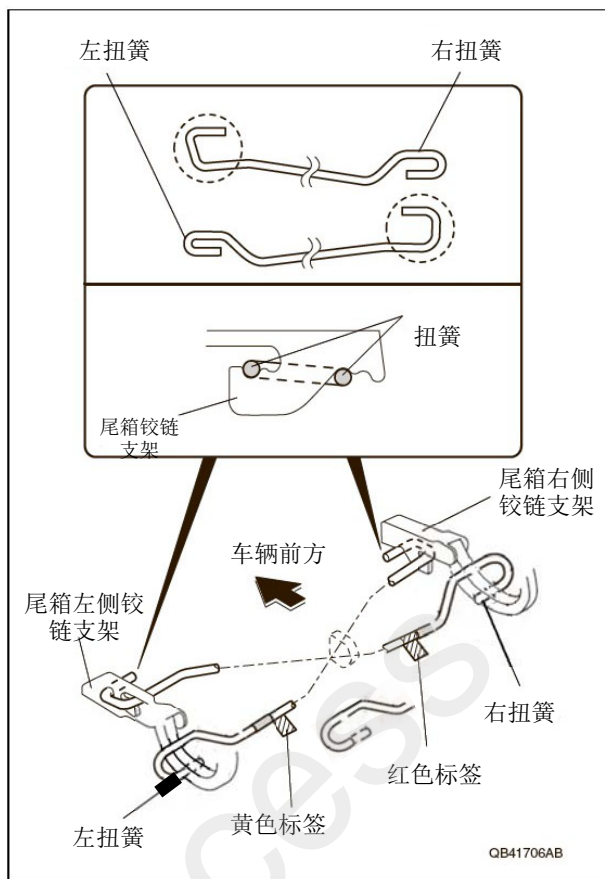

尾翼线束的拉线和接线

50. 拆出1颗夹扣，拆出尾箱地毯。

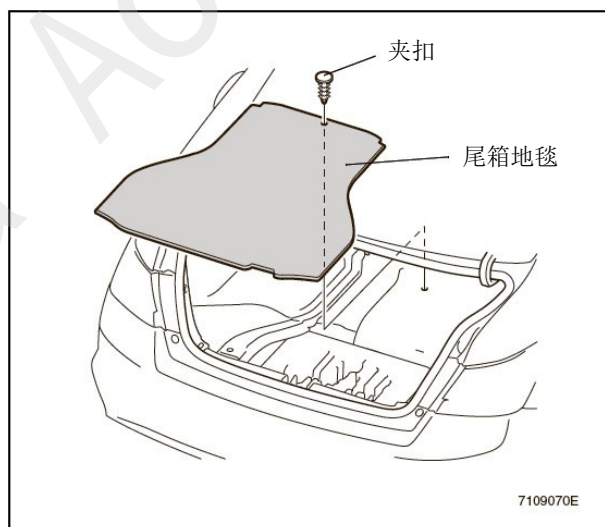

51. 拆开 1 个夹扣，并拆下左两个垫块。
52. 拆开 1 个夹扣，并拆下右两个垫块。

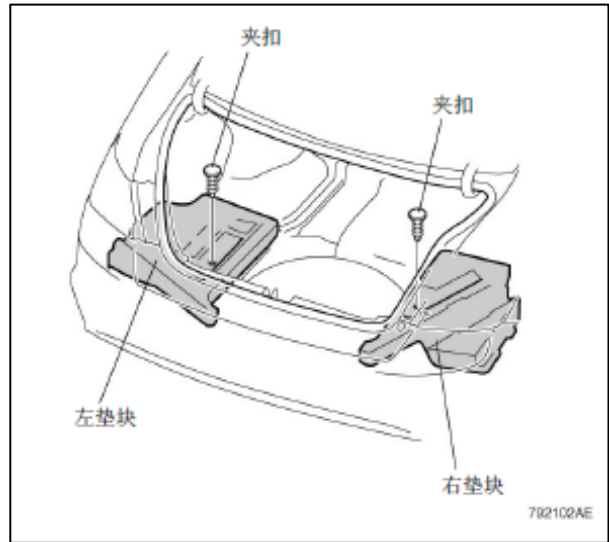

53. 卷起防水密封条。
54. 拆出 4 处夹扣和 3 处卡钩，拆出后侧饰板。

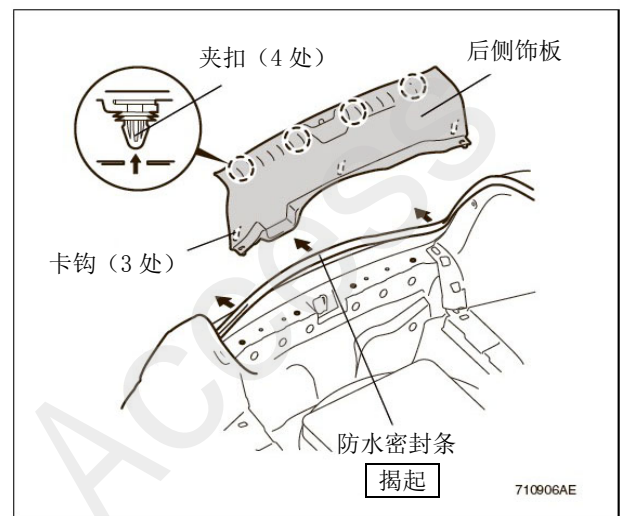

55. 拉起座椅靠背放倒拉杆，放倒后排座椅靠背。



56. 拆出5颗夹扣，拆出尾箱右侧饰板。

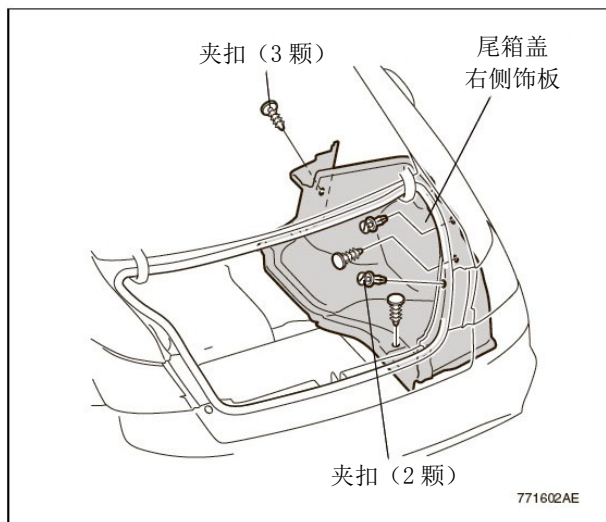

57. 把主线束的 2 极接线器如图所示拉线放好。

58. 把主线束的 2 极接线器连接副线束的 2 极接线器。

59. 在 2 极接线器的连接部位安装接线器夹扣，然后把连接部位固定在尾箱盖上。

60. 用 1 条带夹扣线束胶带 A 把主线束固定在尾箱盖上。

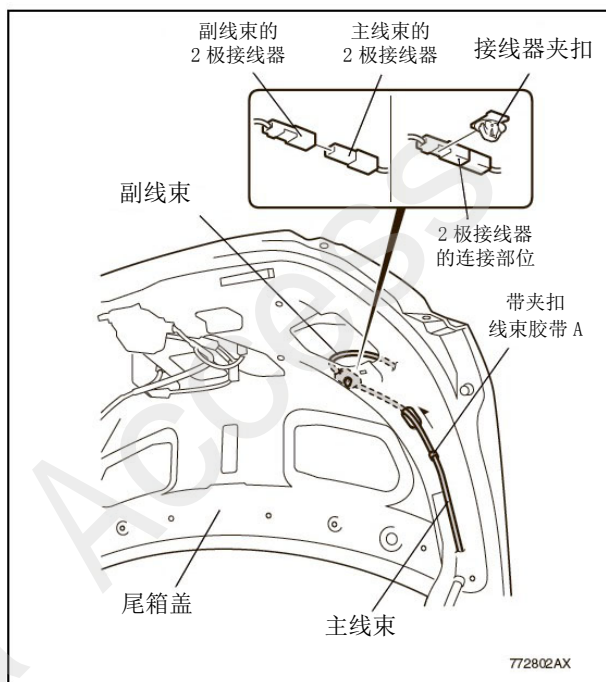

61. 把主线束沿着尾箱右侧铰链臂拉线。
62. 用 1 条带夹扣线束胶带 A 卷住主线束的绿色胶布位置，把主线束固定在尾箱铰链臂上。
63. 用 3 条带夹扣线束胶带 A 把主线束固定在尾箱铰链臂上。

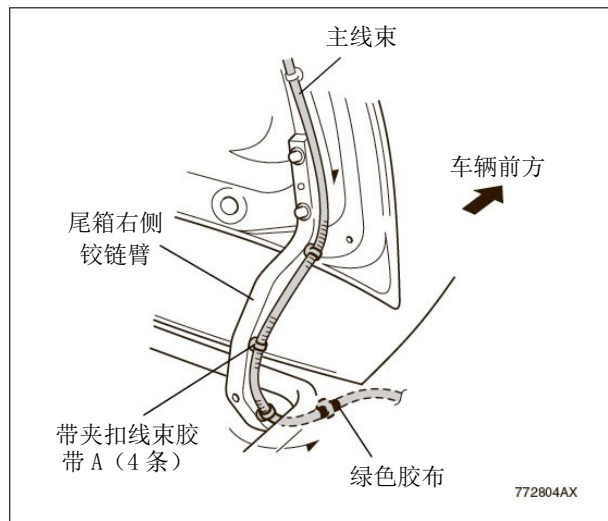

64. 如图所示放置主线束，把主线束的带夹扣线束胶带的部位固定在车辆面板上。
65. 用 1 条线束胶带 B 把主线束固定在车辆面板上。

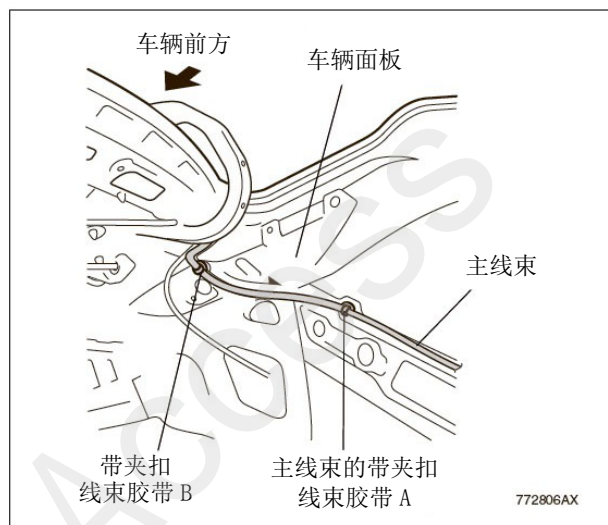

66. 拆开右停车灯的车辆4极接线器的接线。
67. 把主线束的4极接线器连接右停车灯。
68. 把车辆4极接线器连接主线束的4极接线器。

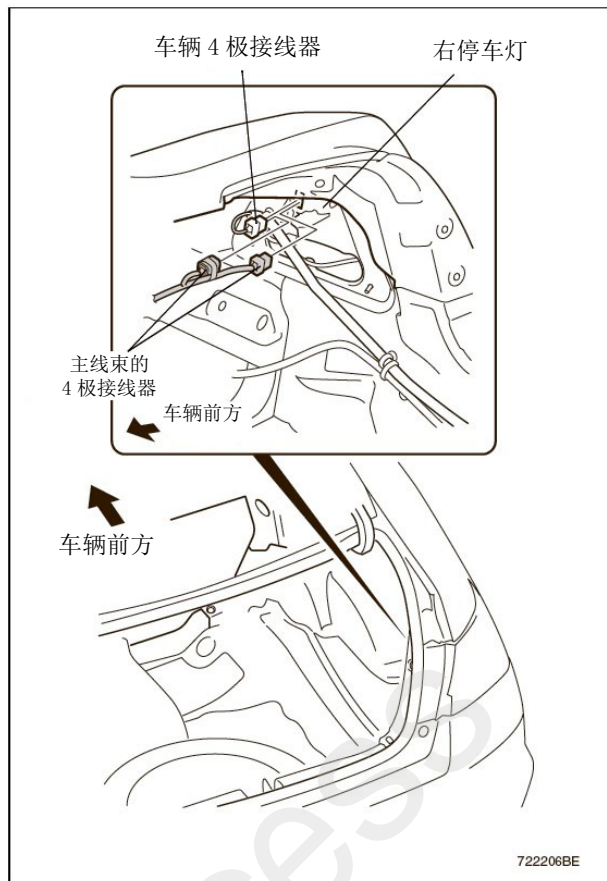

69. 用1条线束胶带把主线束固定在车辆线束上。

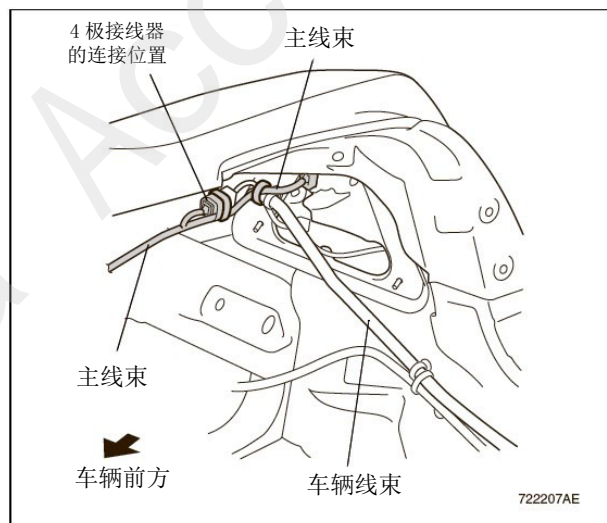

70. 拆开车辆2极接线器的接线。
71. 拆出车辆 2 极接线器的黑色导线，包裹绝缘胶布。
72. 用绝缘胶布把黑色导线固定在车辆线束上。
73. 并把车辆 2 极接线器复原。

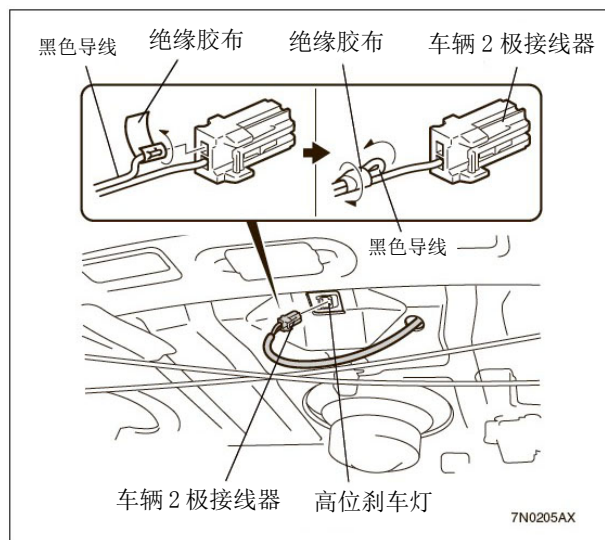

74. 把限位块的粘贴位置脱脂清理干净。
75. 撕掉限位块的离型纸，粘贴在尾箱盖的图示位置上。

建议

• 按压限位块时，请充分用力压紧。特别是边沿部位要用力压紧。

76. 另一侧也重复顺序 74~75 的相同操作。

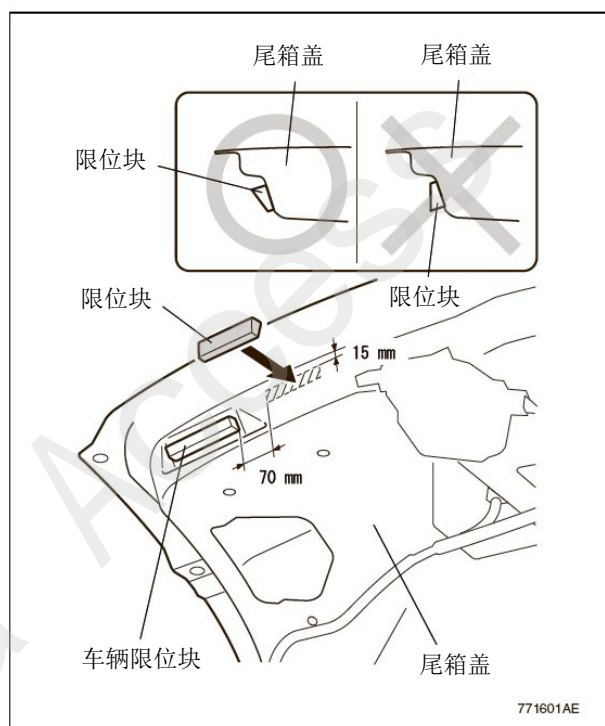

安装后的确认

安装确认

- 确认配线和安装没有异常。
- 确认车辆线束及用品线束没有被挤压、拉拽、夹着。

动作确认

- 确认线束的拉线、固定方法、接线器及端子的连接没有问题后，接上车辆电瓶的负极端子。
- 确认踩下刹车踏板时，高位刹车灯与刹车灯同时点亮。

复原作业

- 完成动作确认后，把拆下的车辆配件安装复原时请注意以下几点：
- 复原作业时，请充分注意不要夹着车辆线束及用品线束，不要损伤车辆配件。
- 把车辆配件安装复原时，请牢固安装夹扣、爪扣等，不能突起。
- 连接了负极端子后，请确认电装及其它的电器系统能够正常动作。请把各装置的记忆或旋钮位置恢复到安装前的状态。