

Honda Access

<p>安 装 说 明 书</p>	<p>〈商 品 名〉 冷光迎宾踏板</p>	<p>〈机 种 名〉 CROSSTOUR</p>	<p>〈发行年月〉 2014. 2</p>
-------------------------	---------------------------	-------------------------------------	---------------------------

目 录

组成配件	2
必要工具	2
安装前	
● 警告标签说明	3
● 操作注意事项	3
● 线束安装的注意事项	4
● 连接头的安装方法	5
安装位置图	6
安装方法与顺序	
● 车辆部件的拆卸	6
● 前迎宾饰条的安装	11
● 后迎宾饰条的安装	17
● 冷光迎宾踏板线束的拉线	22
● 副线束的拉线	27
安装后的确认	
● 安装确认	32
● 动作确认	32
● 复原作业	32
● 各种学习的实施	32
保险丝的位置	32

组成配件

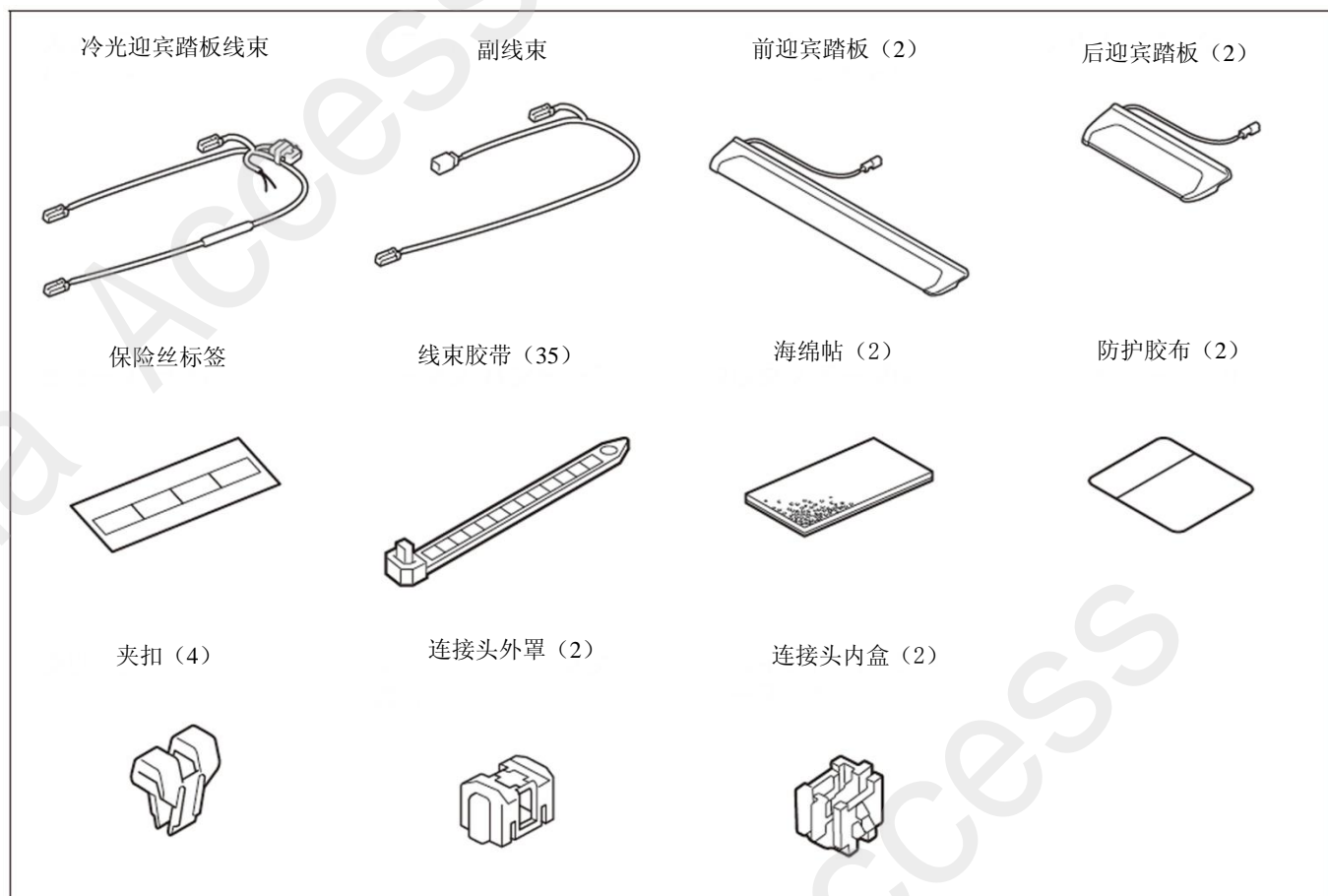

必要工具/用具

- 十字螺丝刀
- 夹扣拔取器
- 脱脂洗洁剂
- 剪刀
- 夹钳
- 套筒
- 扳手
- 卡尺
- 抹布
- 绝缘胶布
- 铁丝
- 镊子
- 水性笔
- 裁纸刀
- 包封胶布
- 棘轮

安装前

警告标签的说明

记载有关安装的事项或其他建议时使用以下标记。

请仔细阅读。

建议
<ul style="list-style-type: none">• 记载防止故障、破损的建议。• 了解记载的事项有助于方便使用。

操作注意事项

- 安装用品时，请注意不要划伤、损坏车身及其他零件。
- 拆卸车辆零件时，应考虑到复原作业，先仔细确认安装状态后再进行拆卸作业。
- 拆卸爪扣和夹扣等零件时，请勿损坏。此外，复原时请仔细安装，确认夹扣等没有突出，牢固扣紧。
- 粘贴密封胶和双面贴胶时，请先用蘸有**脱脂洗洁剂**的抹布把粘贴部位的油、垃圾和污垢擦拭干净，充分干燥后再粘贴。请勿用**脱脂洗洁剂**直接涂抹在粘贴部位上擦拭。
- 进行粘贴作业时，务必严格保证粘贴部位的温度在15 ~ 40 °C。特别是冬天低温时，双面胶的粘性会降低，所以请先加热粘贴部位后再粘贴。
- 粘贴时，用力压紧，但是注意避免损坏用品及车身零件。
- 粘贴后24小时内不要让粘贴部位沾水，例如不要洗车。
- 粘贴时注意不要拔起重新再贴，否则有可能造成破损或双面胶的黏性降低，不能粘牢。
- 拆卸车辆电池的负极端子。操作前请先记录车辆各单元的设置，操作完成后连接电池的负极端子，重新写入事先记录的各项设定值。有时钟的请把时间设定为当前时间。
- 请理解上述内容后，认真按照车辆操作指南的相关信息及操作的相关规定进行作业。特别要注意安全。

线束操作的注意事项

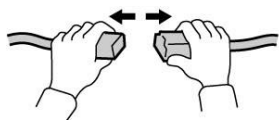

拆卸接头和端子类时，请勿拉线束，应拿着连接部分拆下。



请勿用力拉线束，否则可能会损伤线束。



切除线束束带终端的多余部分。



连接接头的端子时，应插入到切实锁紧为止。



将接头从撑条上拆下后，请务必返回原状。结束作业时，请再次检查是否遗漏

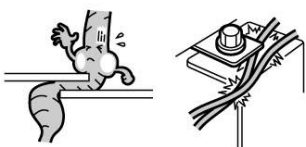

组装配件时，请注意不要缠夹线束。

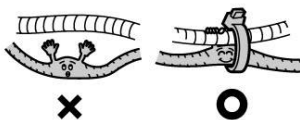

应将线束夹在线束等上，使其不下垂，拆下车辆夹子等后，请务必返回原状。

建议

- 注意不要夹到 SRS 线束。

连接头的安装方法

1. 把导线前端插入连接头内盒的孔中，折弯后与车辆线束的导线一同安装在连接头内盒中。用手指把导线压入线槽中。

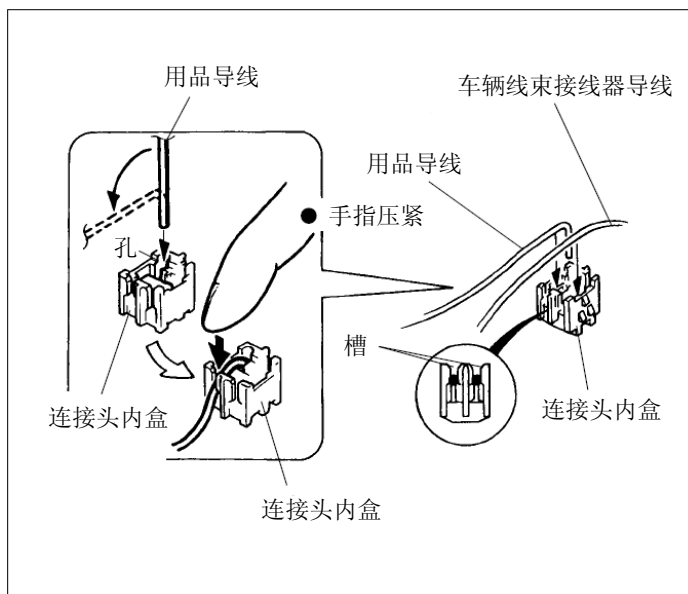

2. 把连接头的外罩盖好，用手按紧锁好(1层)，再使用扁嘴钳上紧(2层)

建议

- 第2层的锁止时，用扁嘴钳夹住外罩和内盒的中间用力插入锁紧。请勿夹住外罩的单边插入锁紧。否则有可能导致接触不良或者断线。

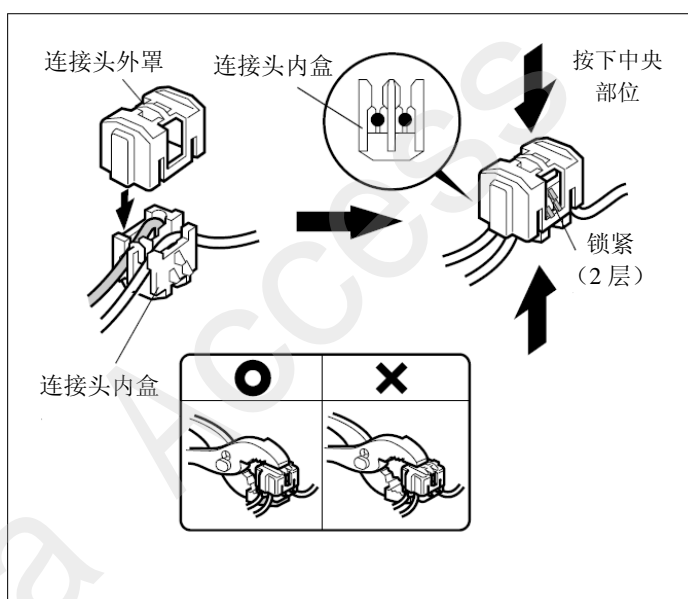

<连接器安装错误时的注意事项>

- 请勿拆卸已安装好的连接器。
 - 连接器中错误连接车身的其他接线时，先确认内盒与外罩锁紧后，请按照以下要领进行处理，使用新的连接器重新连接正确的导线。(有备用的连接器。可向Honda专卖店选购)
1. 切断用品导线，长度从连接器计算约40mm。
 2. 为防止短路，如图所示，应折弯后使用绝缘胶布包裹好。

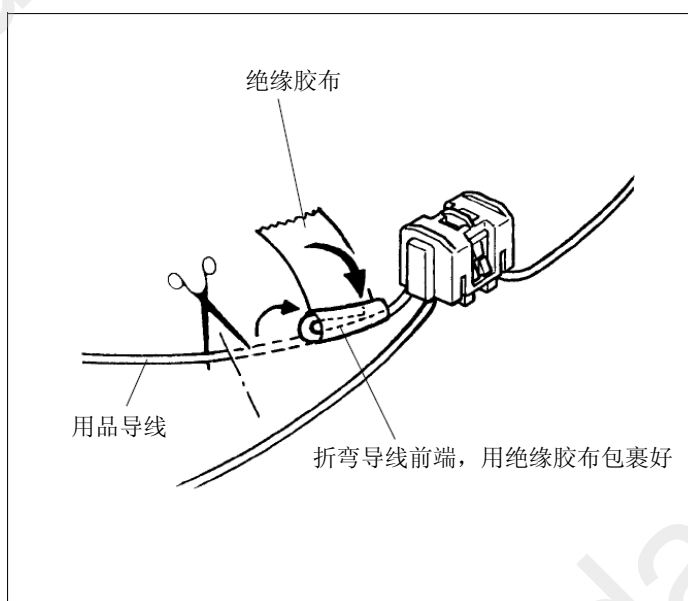

安装位置图

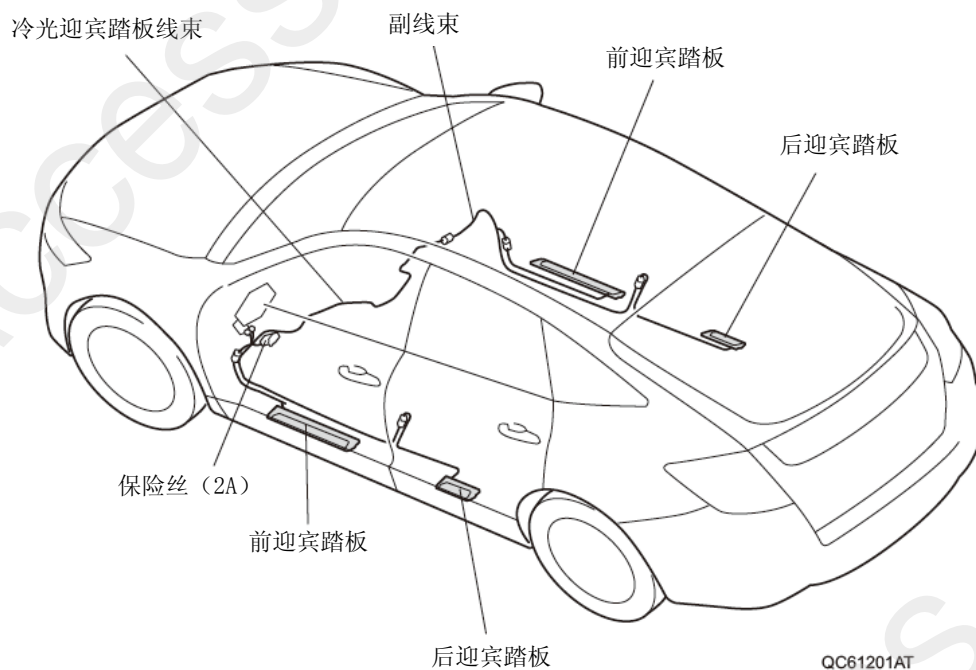

安装方法和顺序

车辆零件的拆卸

1. 打开手套箱，把 2 处限位器往里按住拉低手套箱，拆开减震杆的连接。

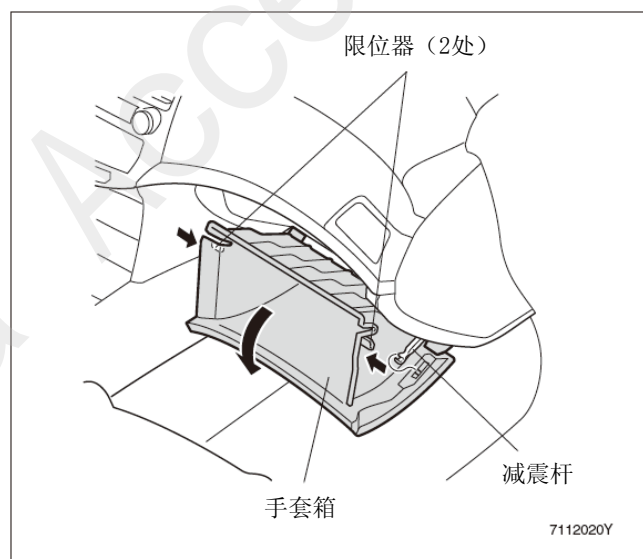

2. 拆开 2 颗螺栓，拆出手套箱。

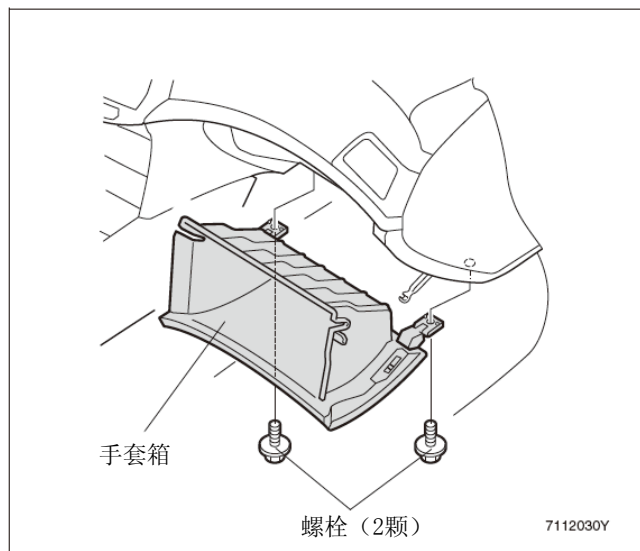

3. 拆开 3 处夹扣和 2 处止销，拆开车辆接线器的接线，拆出副驾驶席底板。

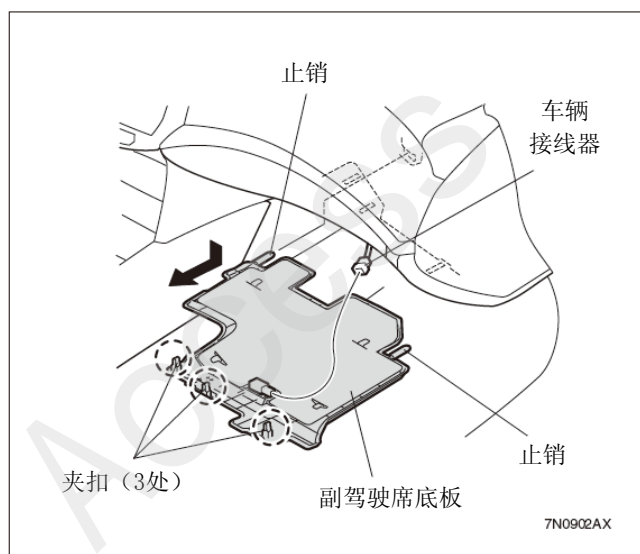

4. 拆开 2 处爪扣，2 处卡钩，4 处夹扣，拆出右前侧踏板饰件。

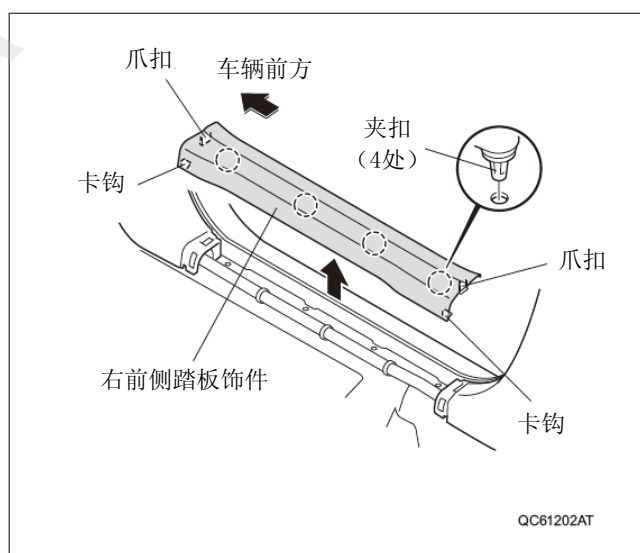

5. 揭起门边密封条。
6. 拆出 2 处夹扣，拆出右前侧饰板。

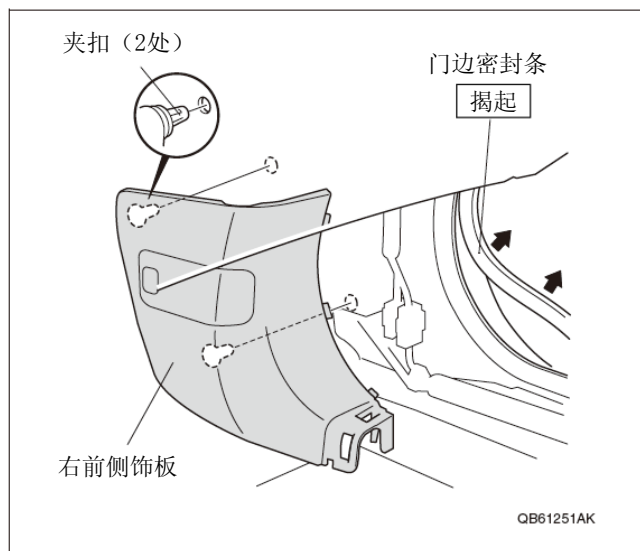

7. 拆开 2 处爪扣，2 处卡钩和 4 处夹扣，拆出左前侧踏板饰件。

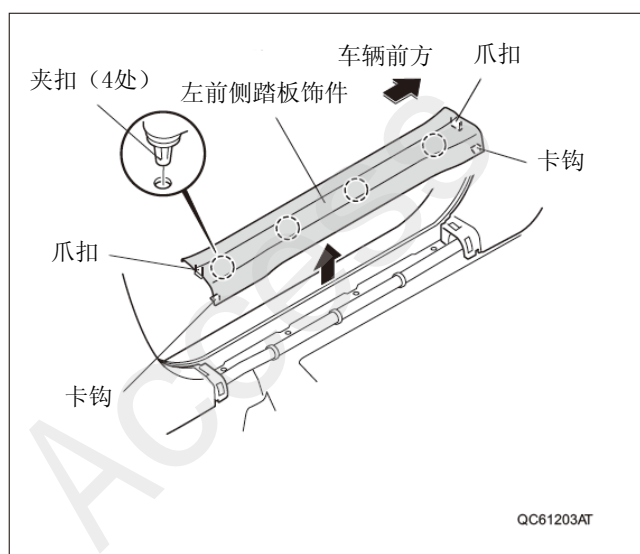

8. 揭起门边密封条。
9. 拆开 2 处夹扣，拆出左前侧饰板。

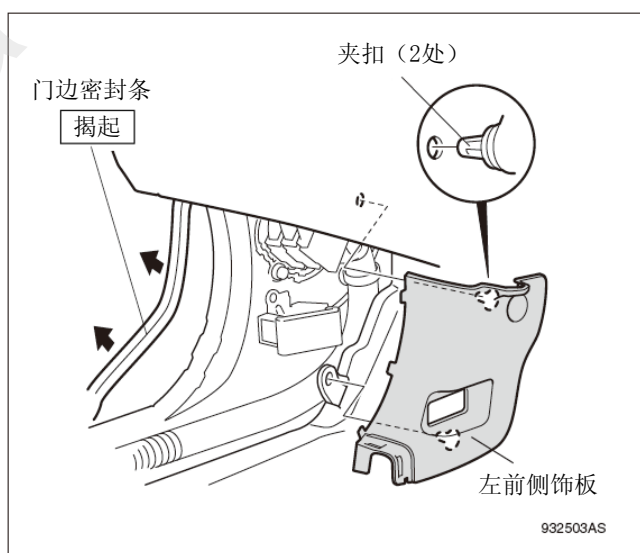

10. 拉出驾驶席下护板，拆出 9 处夹扣。
11. 拆开 2 处卡钩和车辆接线器的接线，拆出驾驶席下护板。

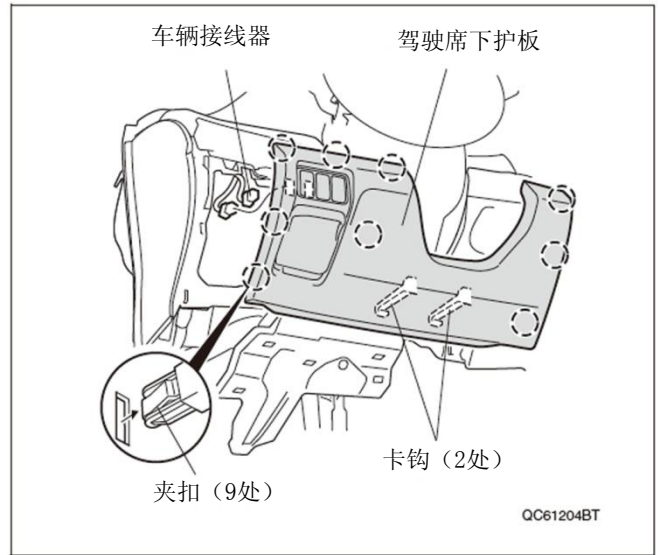

12. 拆开 2 处夹扣和 1 处止销，拆开车辆接线器的连接，然后拆出驾驶席底板。

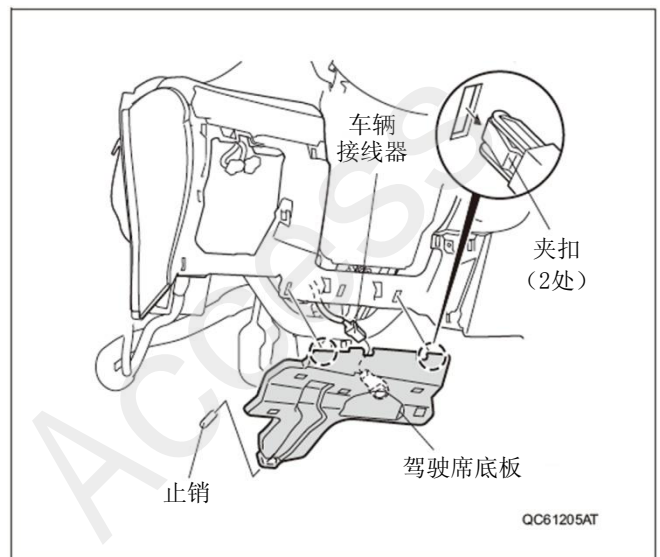

13. 揭起中控台，拆出 1 颗夹扣。
14. 拆出 1 处夹扣和 2 处卡钩，拆出驾驶席一侧的中控台侧护板。

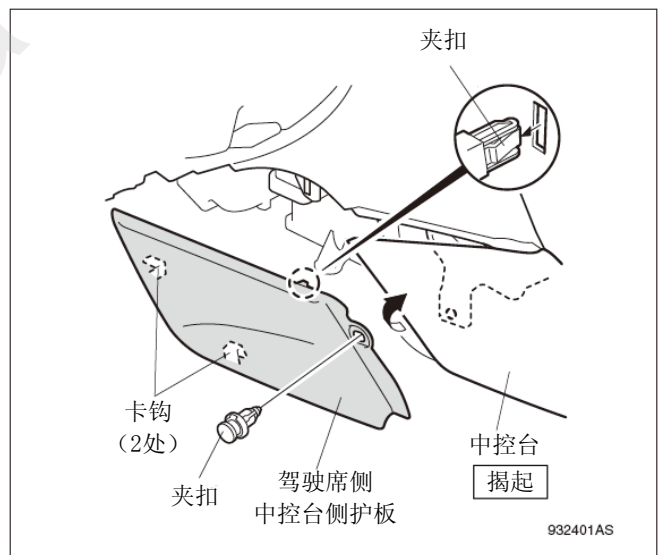

15. 放倒后排座椅靠背。
16. 揭起行李垫板护盖，拆出 2 颗螺栓。

建议

• 紧固扭力：9.4N·m(0.96 kgf·m)。

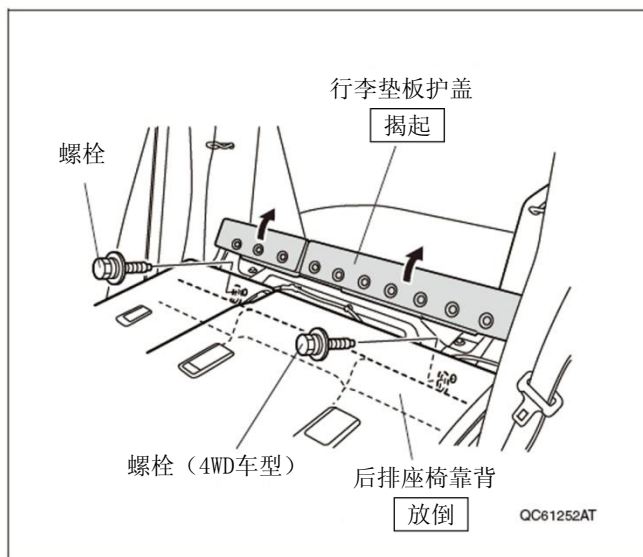

17. 拉起后排座椅靠背，拆出 2 处卡钩，拉出后排座椅坐垫。

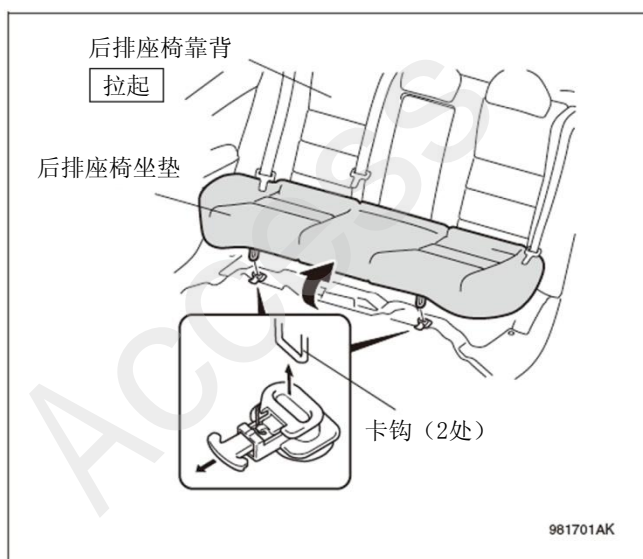

18. 拆开 2 处爪扣和 4 处夹扣，拆出右后侧踏板饰件。

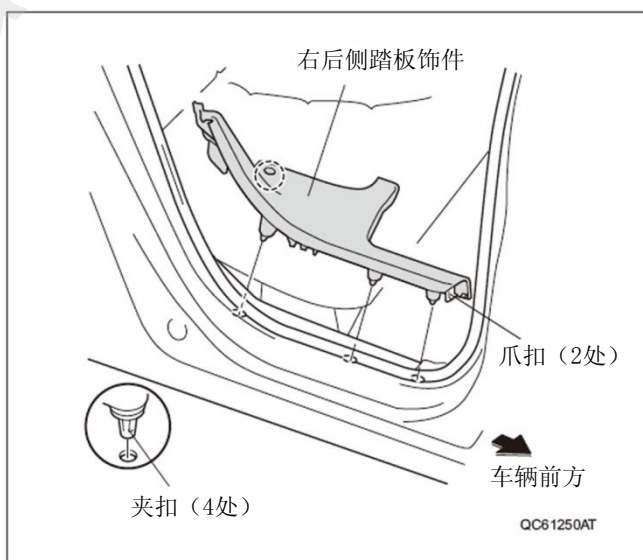

19. 揭起门边密封条。
20. 拆开 1 处夹扣和 2 处爪扣，拆出右侧中立柱的下饰板。
21. 左侧也重复顺序 18~20 的相同操作。

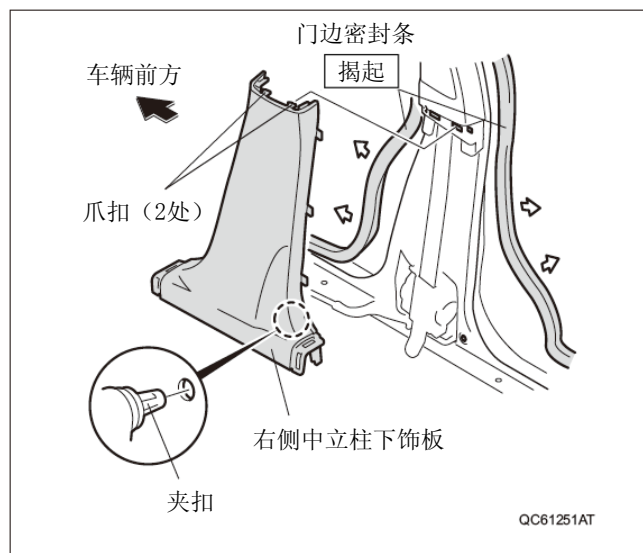

前迎宾踏板的安装

<车辆左侧>

22. 揭起门边密封条。
23. 用包封胶布在车辆面板上做记号。

建议

- 注意对齐孔位。

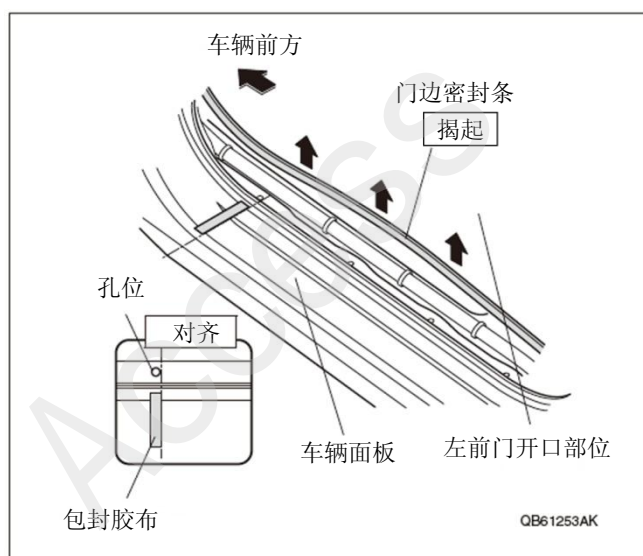

24. 把前迎宾踏板饰条对齐包封胶布边沿。

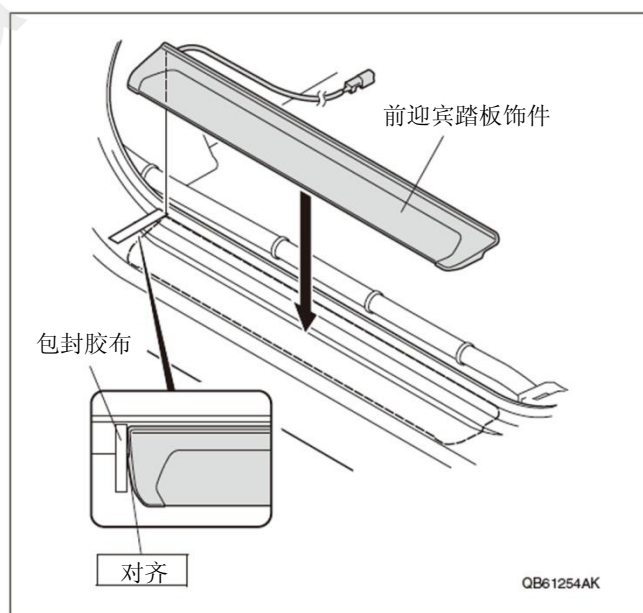

25. 按照图示尺寸把防护胶布剪开 A 和 B 。

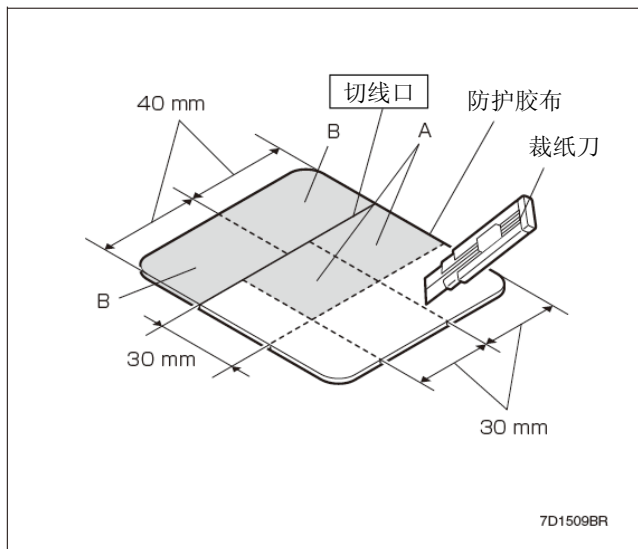

26. 确认防护胶布 A 的粘贴位置，脱脂清理干净。

27. 确认前迎宾踏板饰条线束的拉线位置，用水性笔在车辆面板做记号。

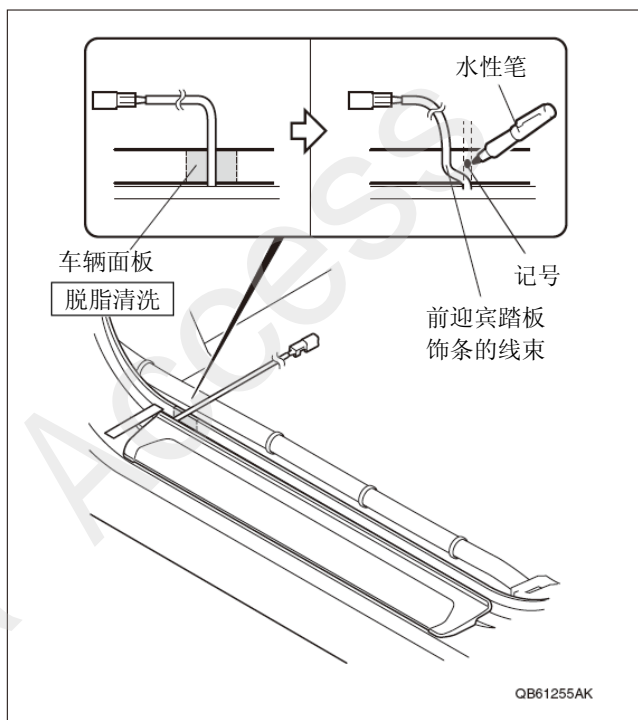

28. 在车辆面板的记号的中心粘贴防护胶布 A，安装夹扣。

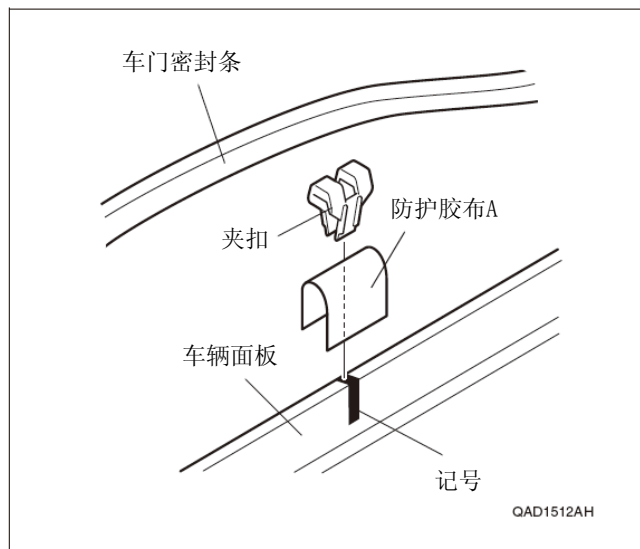

29. 确认前迎宾踏板的粘贴位置，脱脂清理干净。

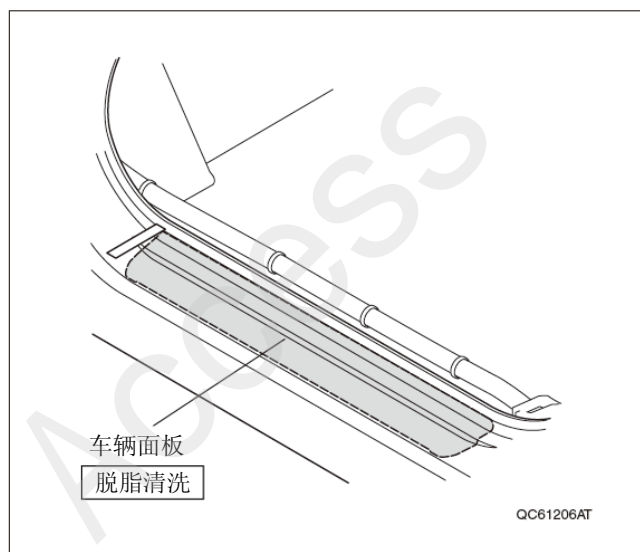

30. 揭起前迎宾踏板的 2 处离型纸，用包封胶布暂时固定在饰条表面

31. 撕掉 4 片离型纸。

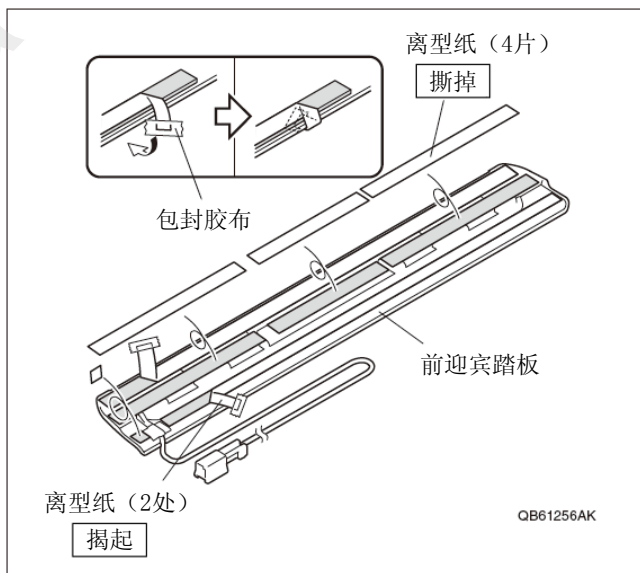

32. 把前迎宾踏板对齐包封胶布边沿，暂时固定在车辆面板。

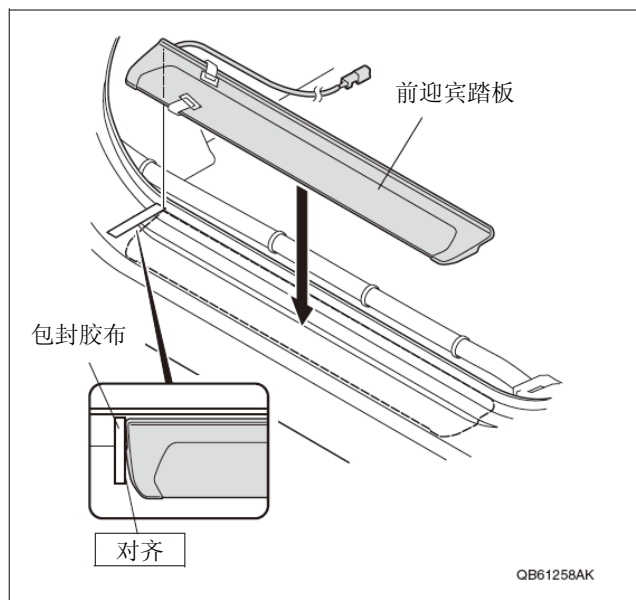

33. 一边撕掉前迎宾踏板的 2 处离型纸一边用力压紧。

建议

- 边沿部位要特别用力压紧。

34. 撕掉包封胶布。

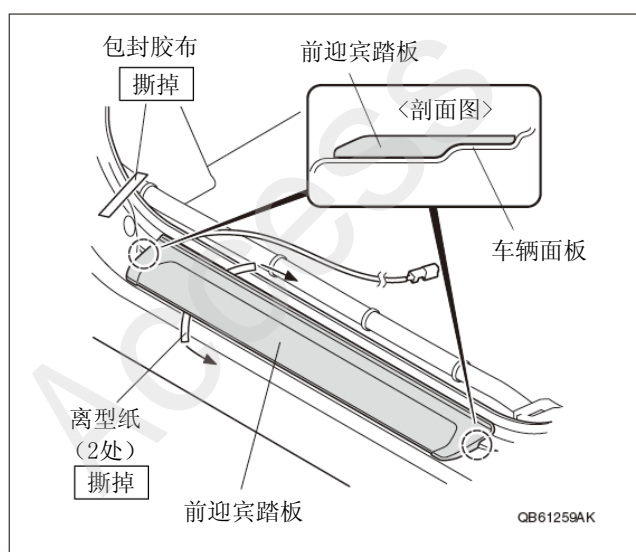

35. 把前迎宾踏板线束穿过夹扣，向车辆前方拉线。
36. 把防护胶布 B 粘贴在夹扣的上部。

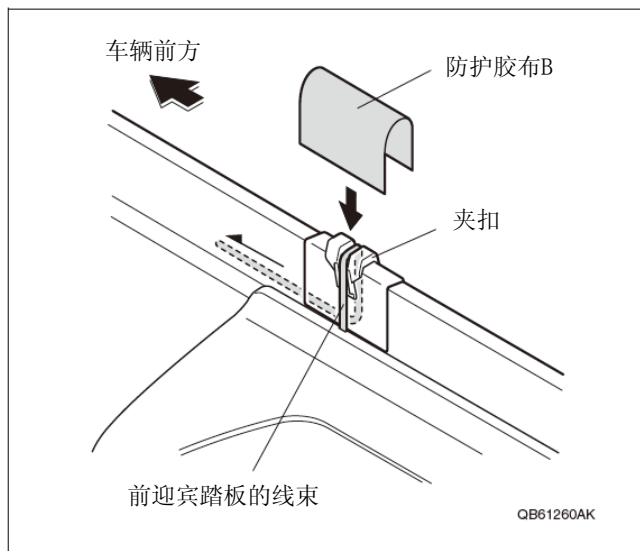

37. 把 1 片海绵贴 2 等分，用等分后的其中 1 片来包裹前迎宾踏板线束的 2 极接线器。

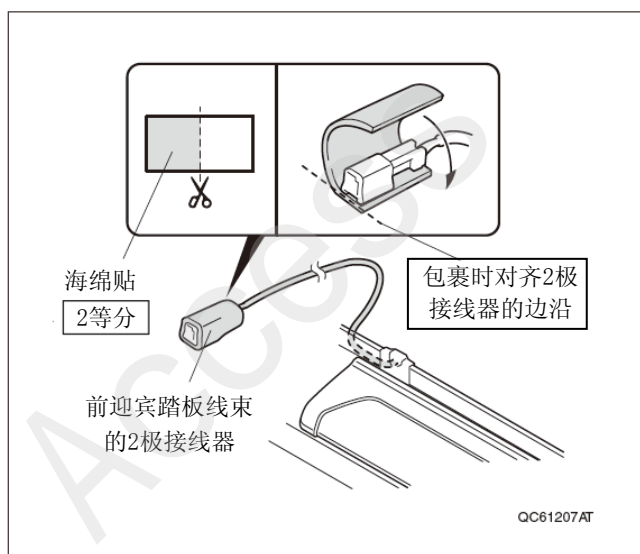

<车辆右侧>

38. 揭起门边密封条。
39. 用包封胶布在车辆面板上做记号。

建 议
• 注意对齐孔位。

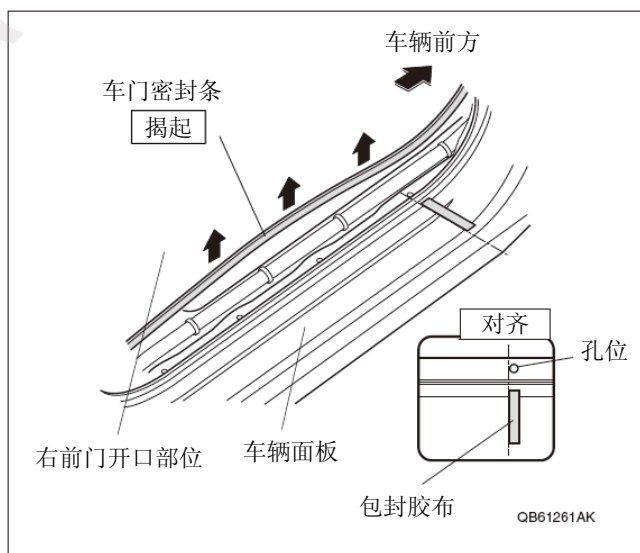

40. 把前迎宾踏板对齐包封胶布边沿。

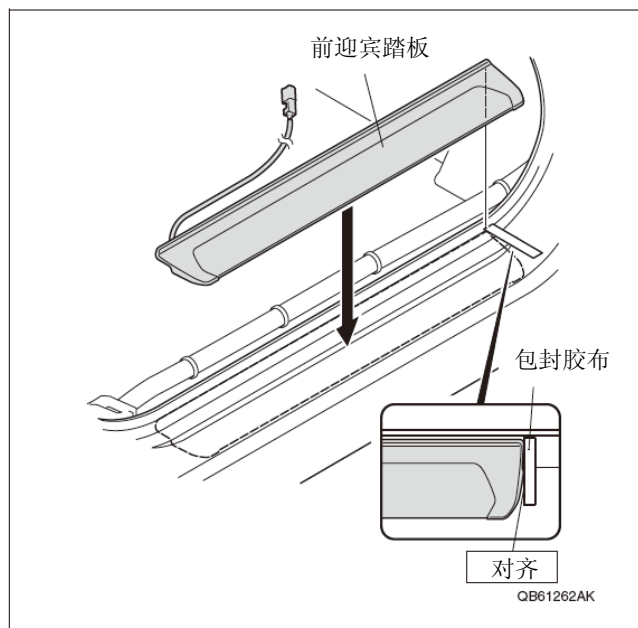

41. 确认防护胶布 A 的粘贴位置，脱脂清理干净。
42. 确认前迎宾踏板线束的拉线位置，用水性笔在车辆面板做记号。
43. 重复顺序 28~37 的相同操作，把前迎宾踏板安装在车辆右侧。

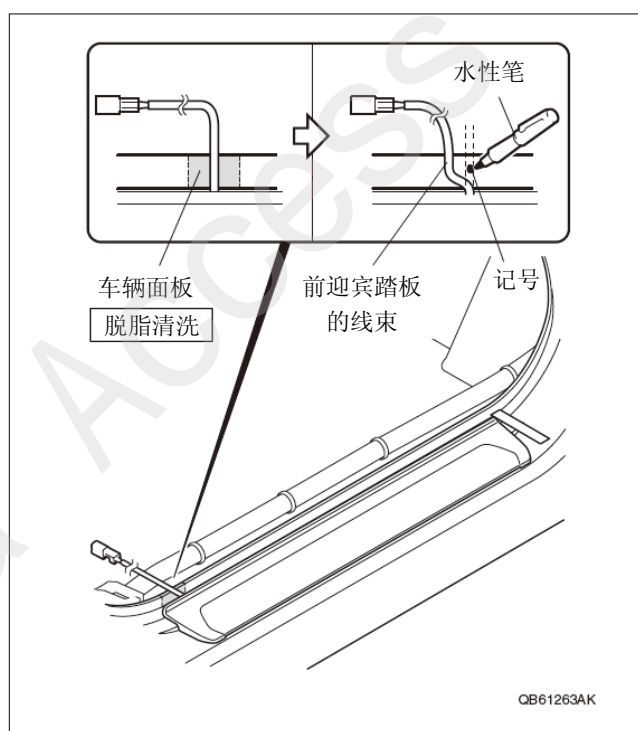

后迎宾踏板的安装

<车辆左侧>

44. 揭起门边密封条。
45. 用包封胶布在车辆面板上做记号。

建议

- 注意对齐孔位。

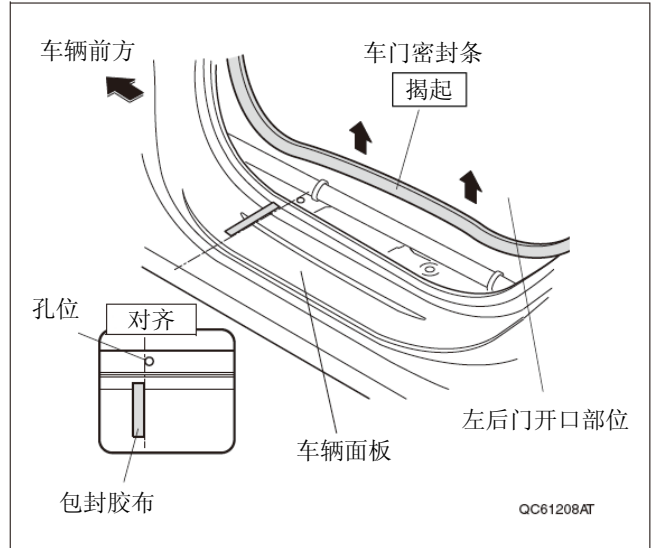

46. 把后迎宾踏板对齐包封胶布边沿。

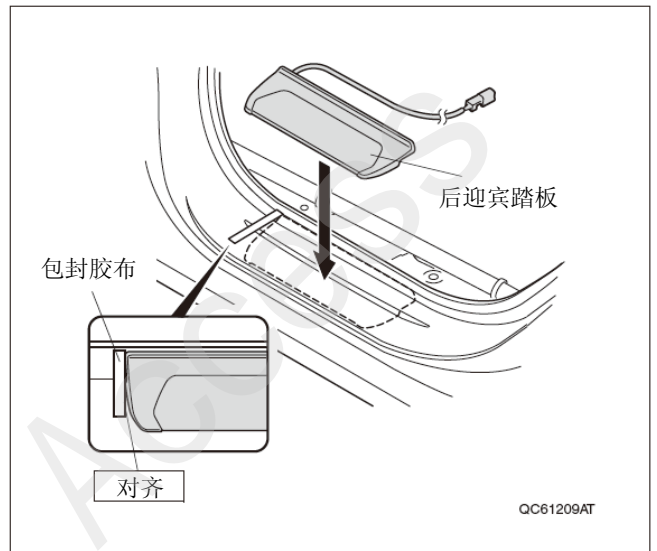

47. 把防护胶布按照图示尺寸剪开 A 和 B。

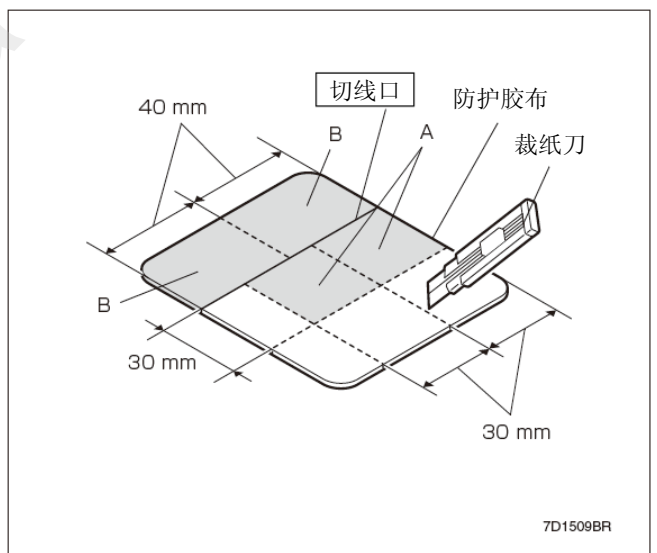

48. 确认防护胶布 A 的粘贴位置，脱脂清理干净。
49. 确认后迎宾踏板线束的拉线位置，用水性笔在车辆面板做记号。

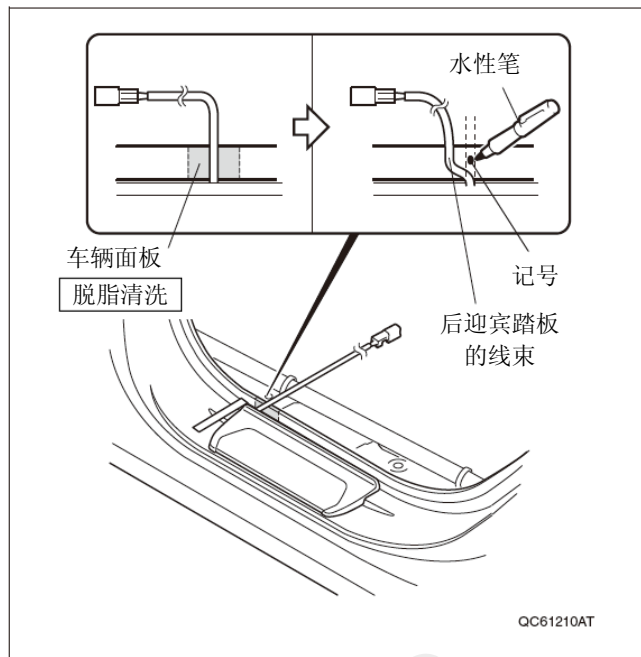

50. 在车辆面板的记号的中心粘贴防护胶布 A，安装夹扣。

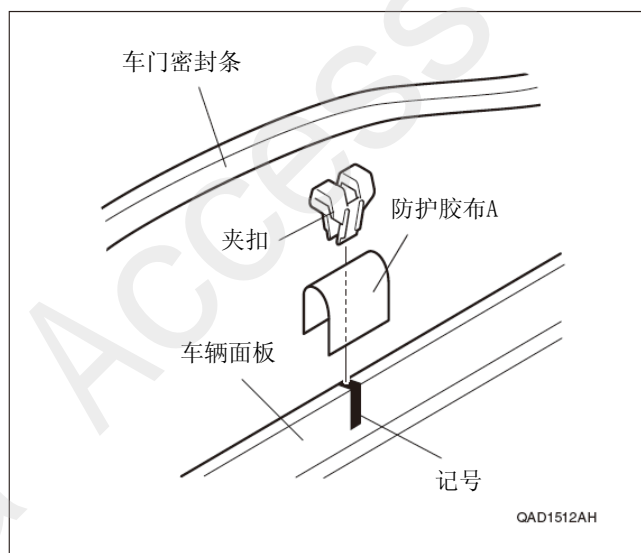

51. 确认后迎宾踏板的粘贴位置，脱脂清理干净。

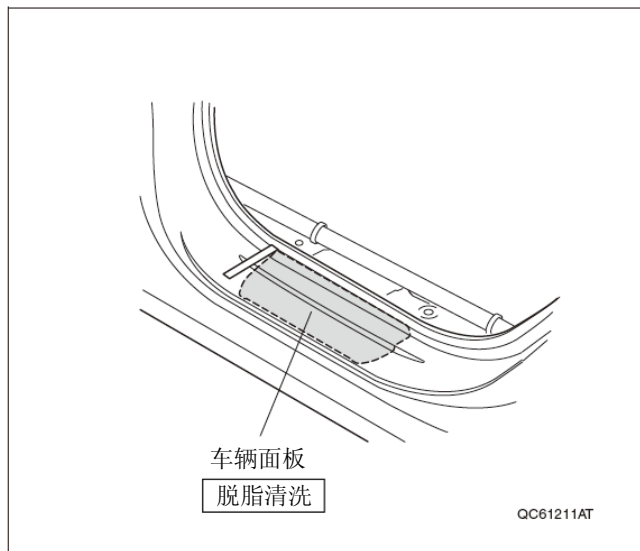

52. 揭起后迎宾踏板的 2 处离型纸，用包封胶布暂时固定在饰条表面。

53. 撕掉 4 片离型纸。

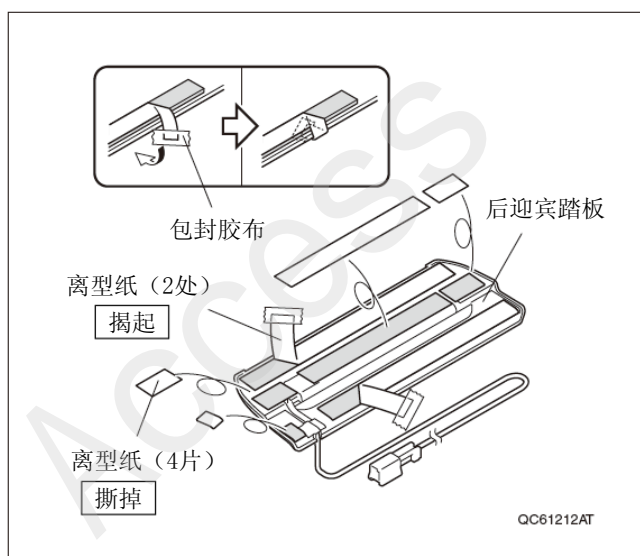

54. 把后迎宾踏板对齐包封胶布边沿，暂时固定在车辆面板。

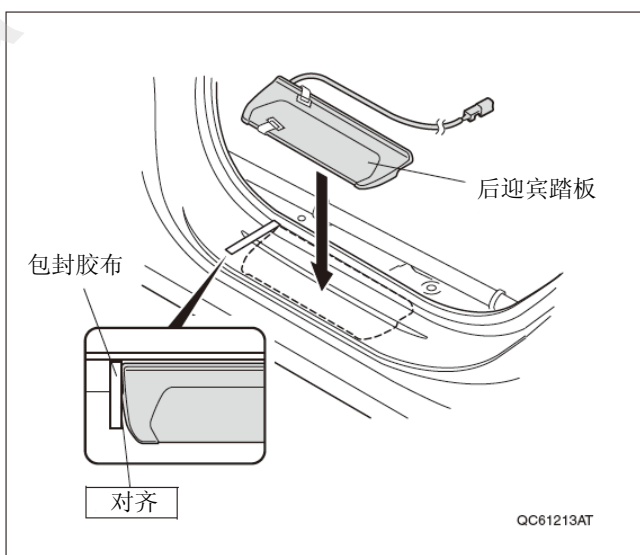

55. 一边撕掉后迎宾踏板的 2 处离型纸一边用力压紧。

建议

- 边沿部位要特别用力压紧。

56. 撕掉包封胶布。

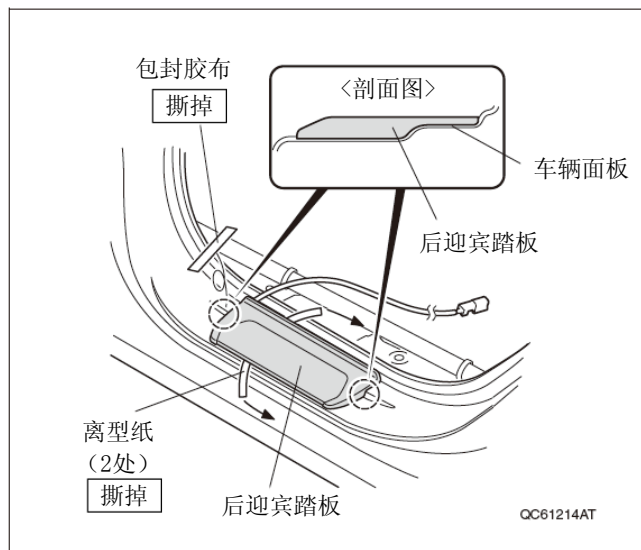

57. 把后迎宾踏板线束穿过夹扣，向车辆前方拉线。

58. 把防护胶布 B 粘贴在夹扣的上部。

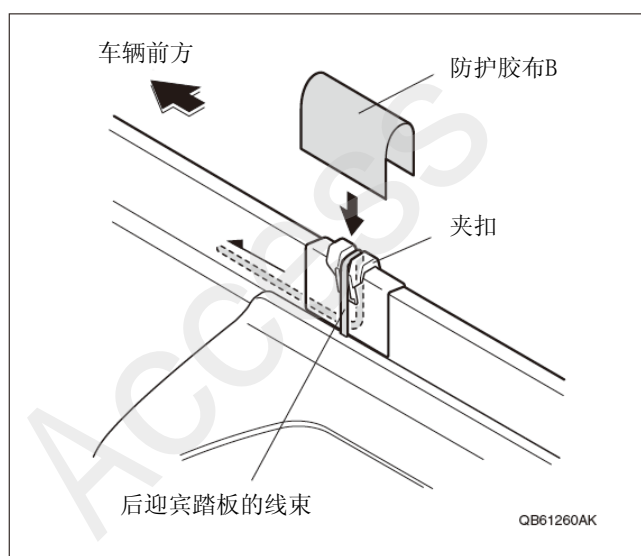

59. 把 1 片海绵贴 2 等分，用等分后的其中 1 片来包裹后迎宾踏板线束的 2 极接线器。

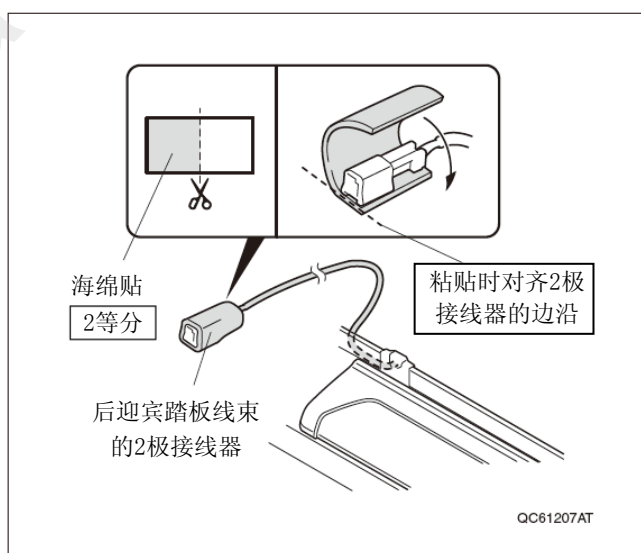

<车辆右侧>

60. 揭起门边密封条。

61. 用包封胶布在车辆面板上做记号。

建议

- | |
|-----------|
| • 注意对齐孔位。 |
|-----------|

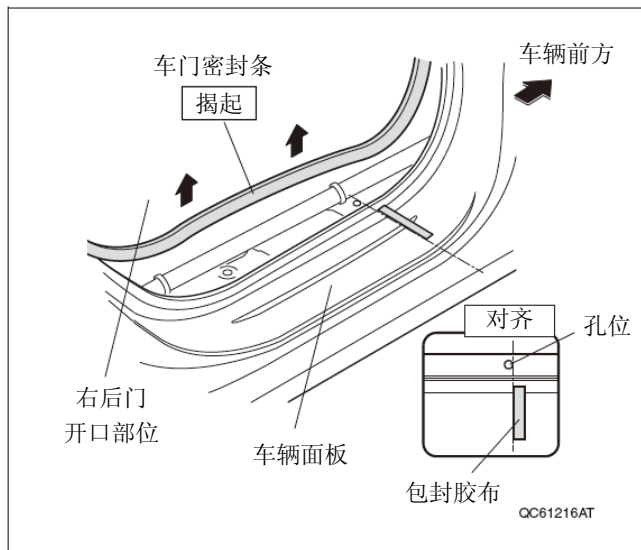

62. 把后迎宾踏板对齐包封胶布边沿。

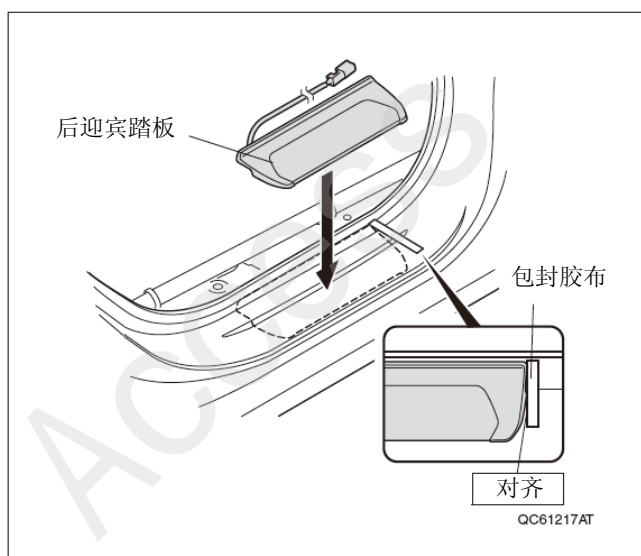

63. 确认防护胶布 A 的粘贴位置，脱脂清理干净。
64. 确认后迎宾踏板线束的拉线位置，用水性笔在车辆面板做记号。
65. 重复顺序 50~59 的相同操作，安装右侧的后迎宾踏板。

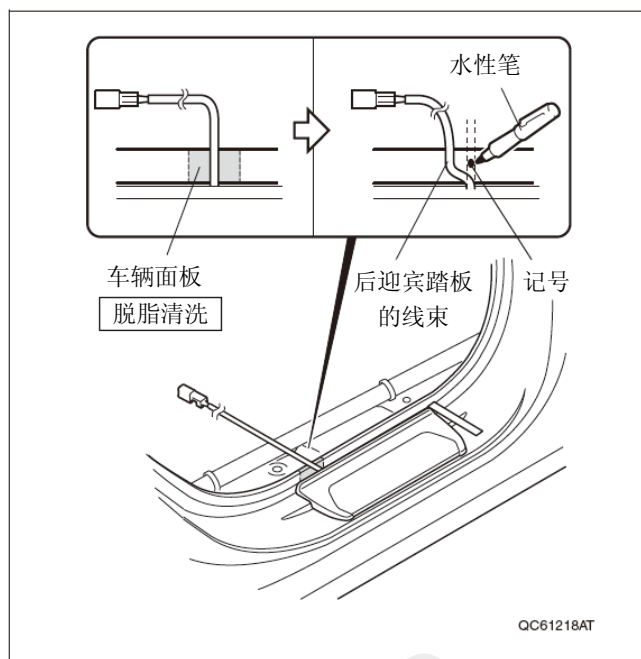

冷光迎宾踏板线束的拉线

66. 确认保险丝标签的粘贴位置，脱脂清理干净。
67. 在冷光迎宾踏板线束的保险丝盒粘贴保险丝标签 (2A STEP ILLUMI)。

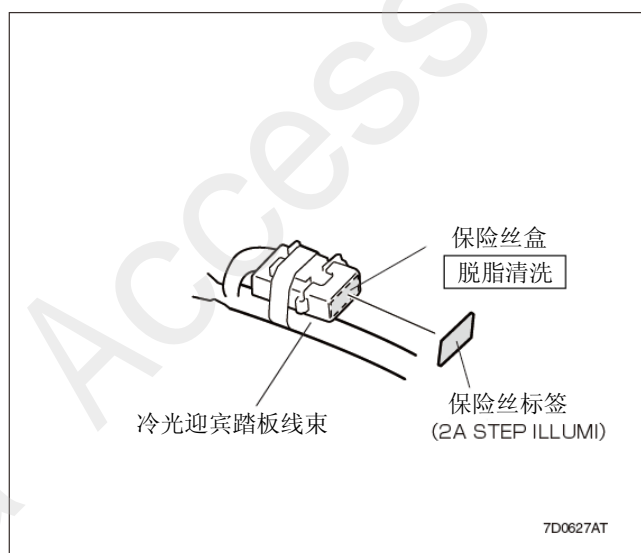

68. 从保险丝盒下方拆出车辆 18 极接线器的连接。
69. 按照图示尺寸剪开车辆线束的胶布和波纹软管。

建议

- 注意不要损坏划伤车辆线束。

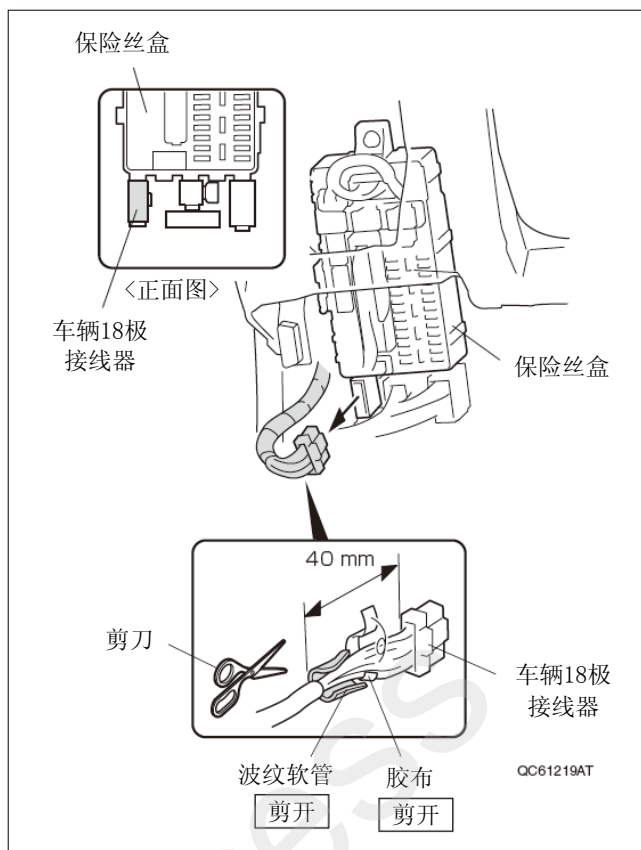

70. 用接头外罩、内盒各 2 个分别把冷光迎宾踏板线束的绿色导线连接车辆 18 极接线器的绿色导线，把冷光迎宾踏板线束的粉红色导线连接车辆 18 极接线器的粉红色导线。

建议

- 连接头的接续方法请参照“连接头的安装方法”。
- 注意不要弄错导线的连接位置。

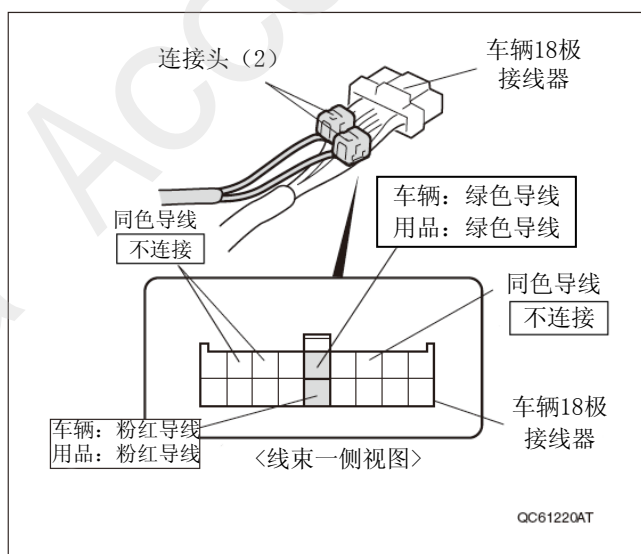

71. 用绝缘胶布把冷光迎宾踏板线束的绿色导线和粉红色导线固定在车辆线束上。

建议

- 必须确认软管和胶布等都牢固确定。

72. 把车辆 18 极接线器装回原来位置。

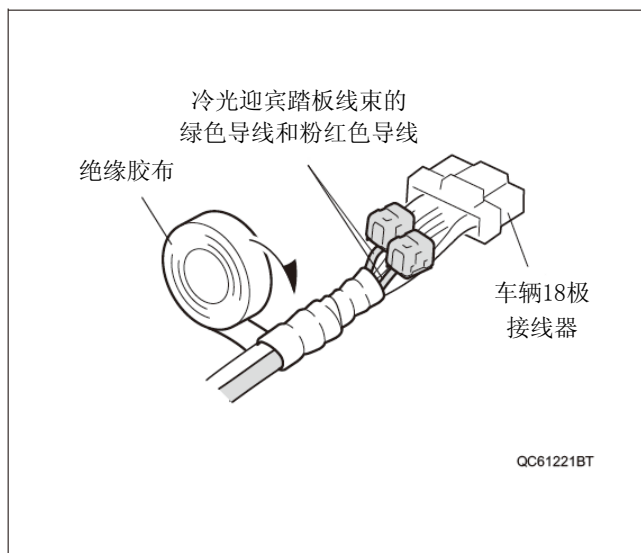

73. 将冷光迎宾踏板线束沿着车辆线束拉线。

74. 用 3 条线束胶带把冷光迎宾踏板线束绑在车辆线束上固定好。

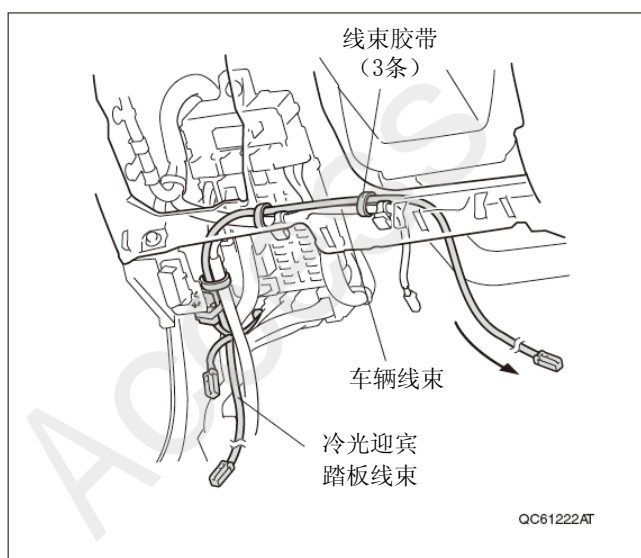

75. 用 1 条线束胶带把冷光迎宾踏板线束绑在仪表板的孔上固定好。

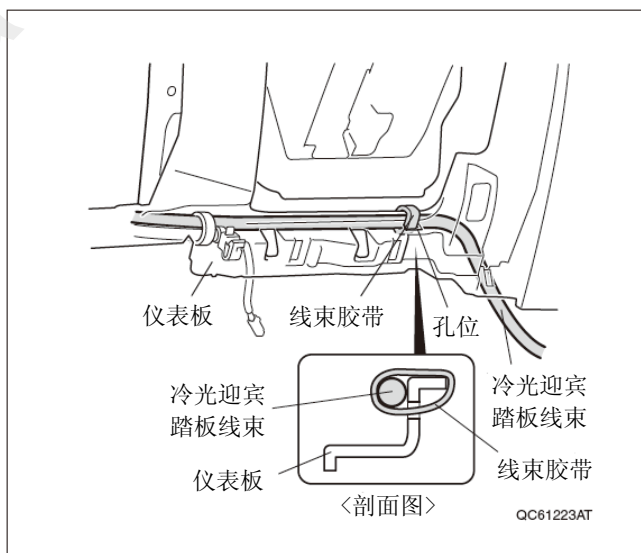

76. 把铁丝从副驾驶席穿过拉到驾驶席一侧。

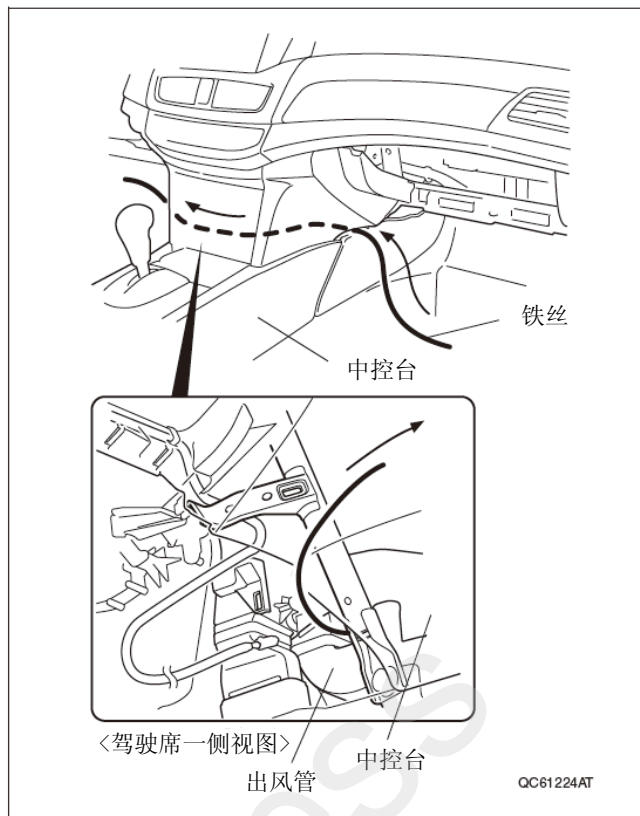

77. 用绝缘胶布把冷光迎宾踏板线束和铁丝固定在一起。

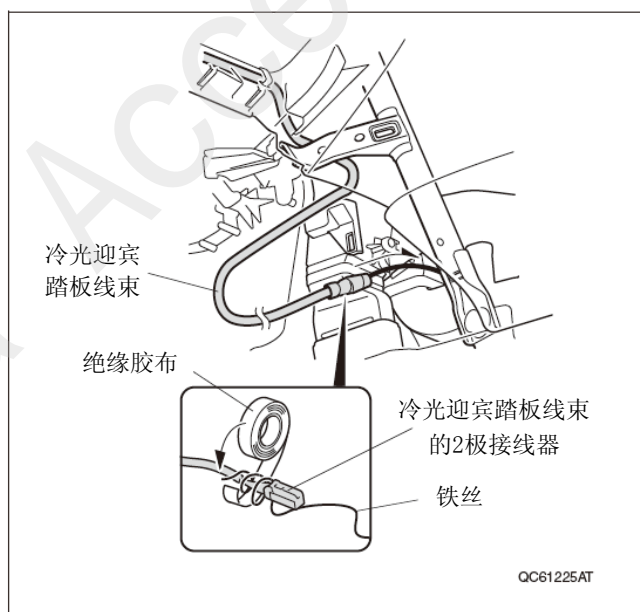

78. 把冷光迎宾踏板线束从驾驶席穿过拉到副驾驶席一侧。
79. 拆出绝缘胶布和铁丝。

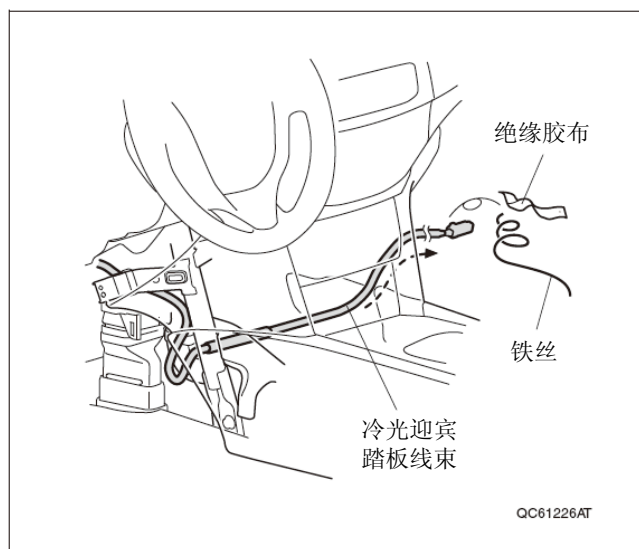

80. 把冷光迎宾踏板线束的绿色胶布对齐车辆夹扣，用 2 条线束胶带绑在车辆线束上固定好。

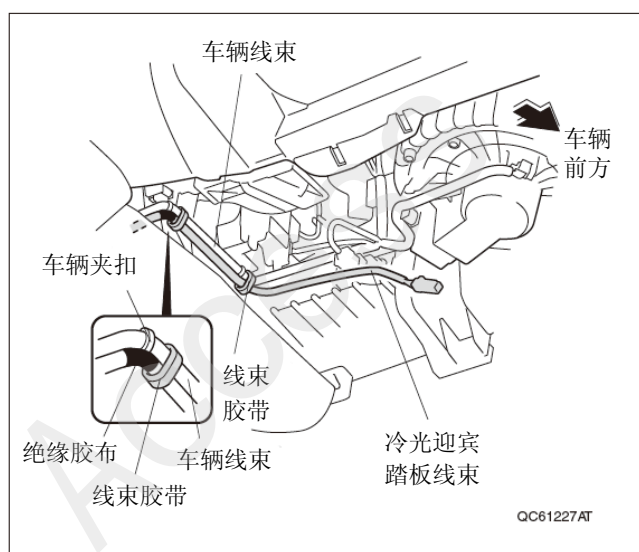

81. 用 1 条线束胶带把冷光迎宾踏板线束绑在车架上固定好。

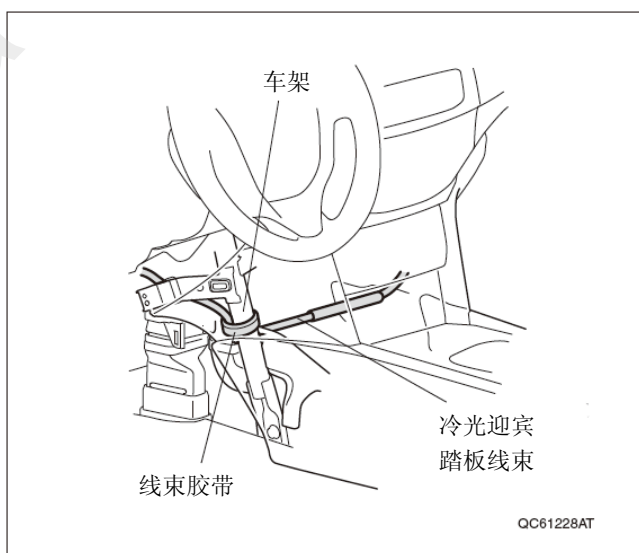

87. 把副线束的 2 极接线器连接前冷光迎宾踏板线束的 2 极接线器。

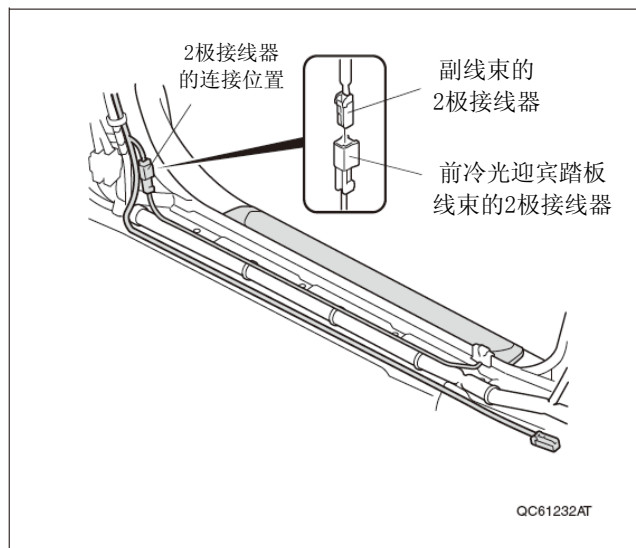

88. 用 6 条线束胶带把 2 极接线器的连接部位，副线束，前冷光迎宾踏板线束固定在车辆线束上。

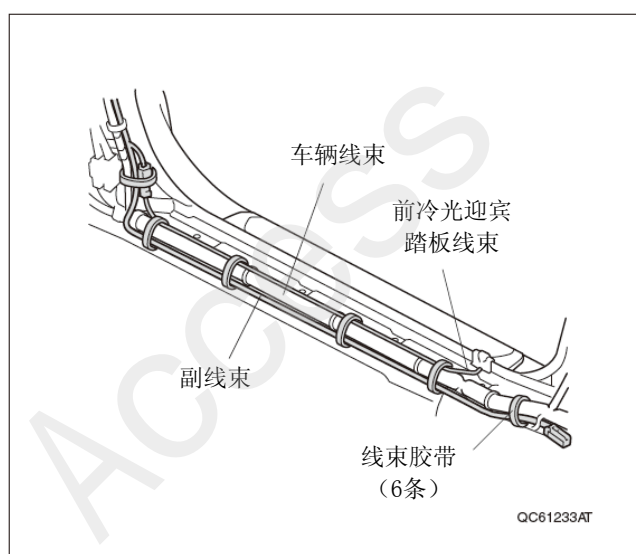

89. 把后冷光迎宾踏板的线束沿着车辆线束拉线。

90. 用 3 条线束胶带把后冷光迎宾踏板的线束绑在车辆线束上固定好。

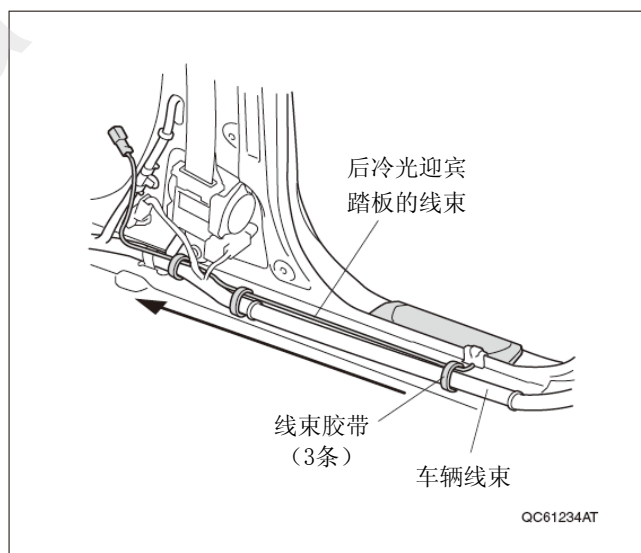

91. 把副线束的 2 极接线器连接后冷光迎宾踏板线束的 2 极接线器。

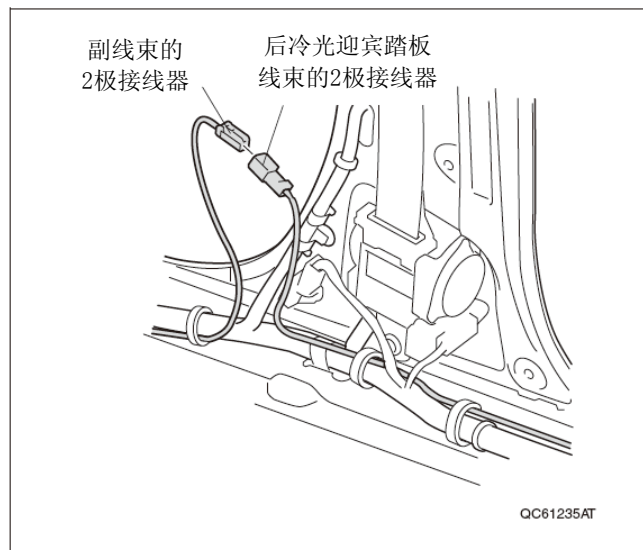

92. 用 3 条线束胶带把副线束, 2 极接线器的连接部位和后冷光迎宾踏板的线束绑在车辆线束上固定好。

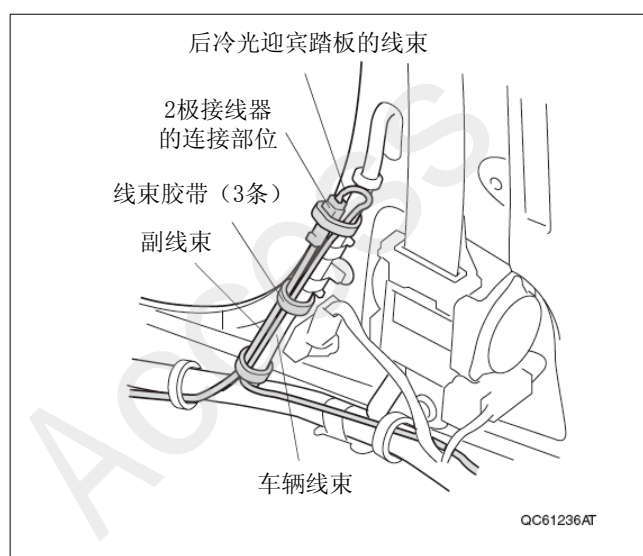

93. 把冷光迎宾踏板的线束沿着车辆线束拉线。

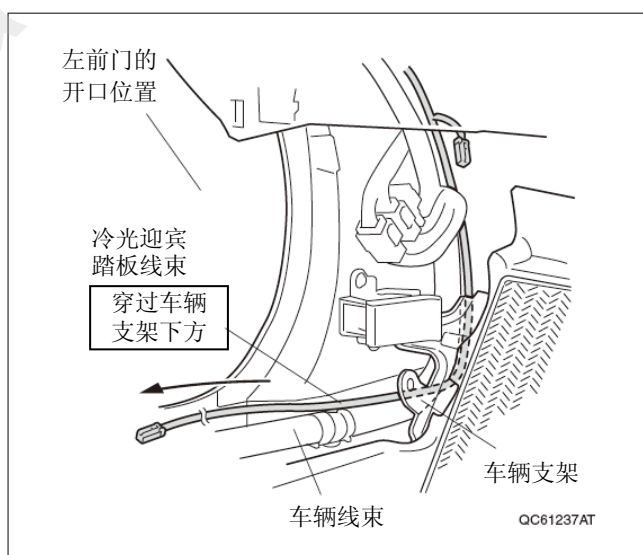

94. 把前冷光迎宾踏板的线束沿着车辆线束拉线。

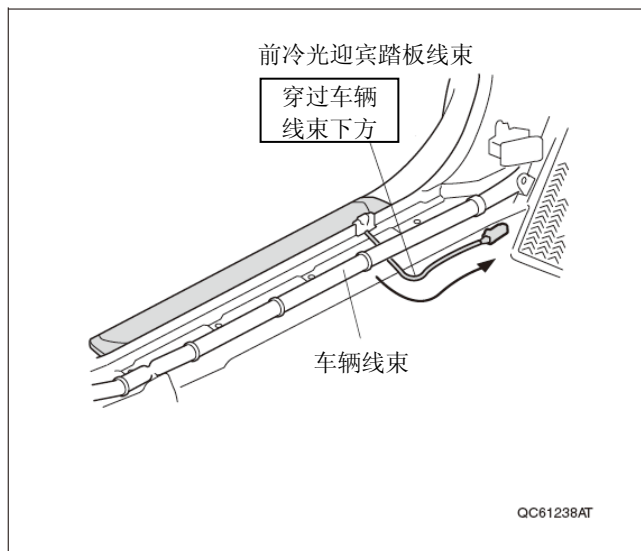

95. 把前冷光迎宾踏板的线束沿着车辆线束拉线。

96. 把冷光迎宾踏板线束的 2 极接线器连接前冷光迎宾踏板的 2 极接线器。

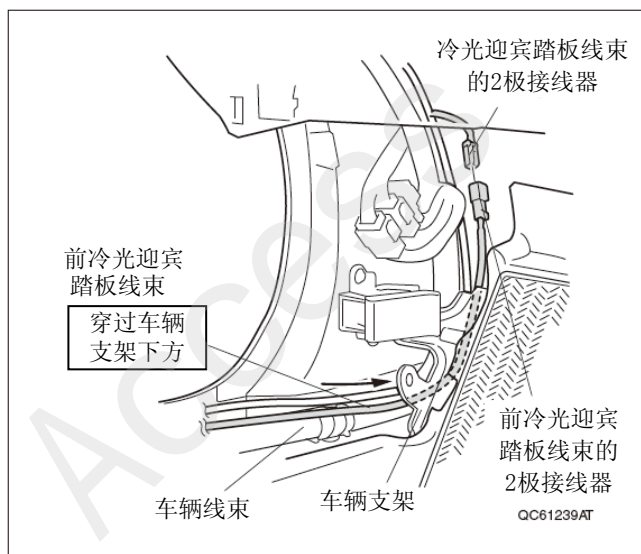

97. 用 2 条线束胶带把 2 极接线器的连接部位，冷光迎宾踏板线束，前冷光迎宾踏板线束绑在车辆线束上固定好。

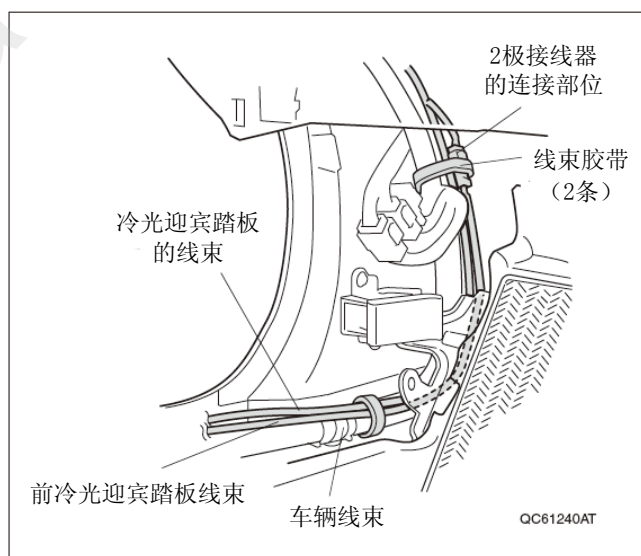

98. 把前冷光迎宾踏板线束的多余部分绑好，用3条线束胶带把前冷光迎宾踏板线束和冷光迎宾踏板线束绑在车辆线束上固定好。

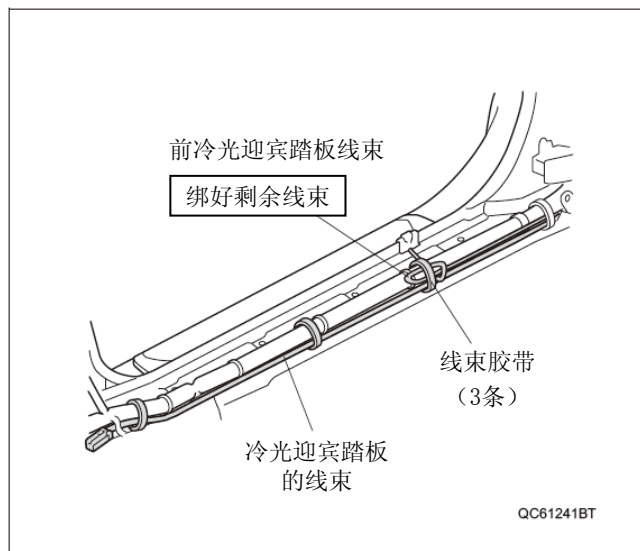

99. 把后冷光迎宾踏板的线束沿着车辆线束拉线。
100. 把冷光迎宾踏板线束的2极接线器连接后冷光迎宾踏板的2极接线器。

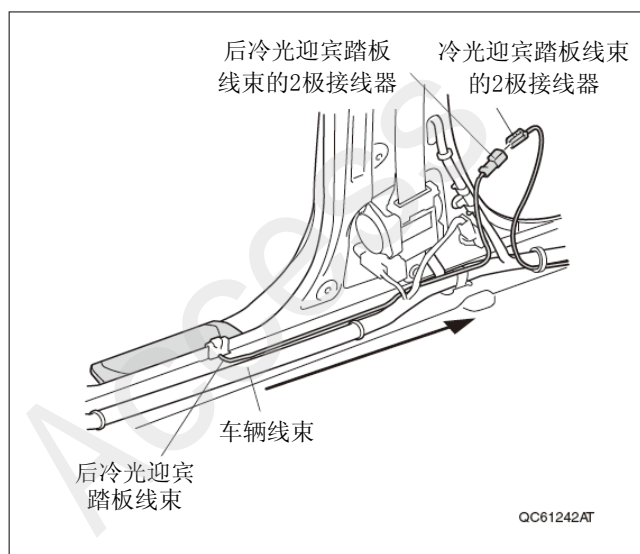

101. 用3条线束胶带把2极接线器的连接部位，冷光迎宾踏板线束，后冷光迎宾踏板线束绑在车辆线束上固定好。

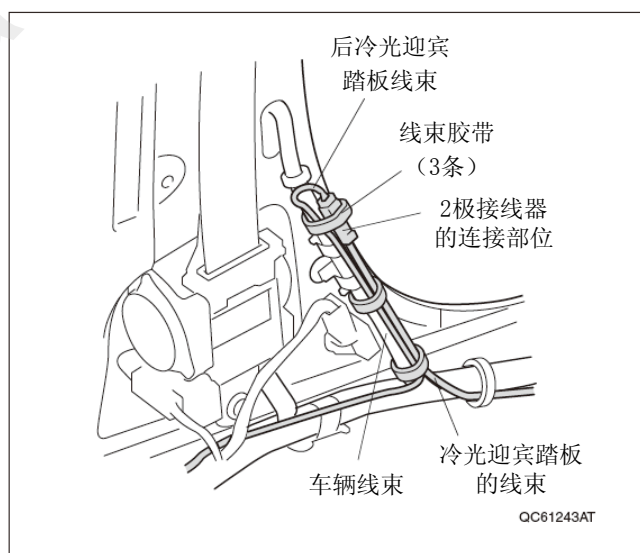

102. 把后冷光迎宾踏板线束的多余部分绑好，用3条线束胶带绑在车辆线束上固定好。

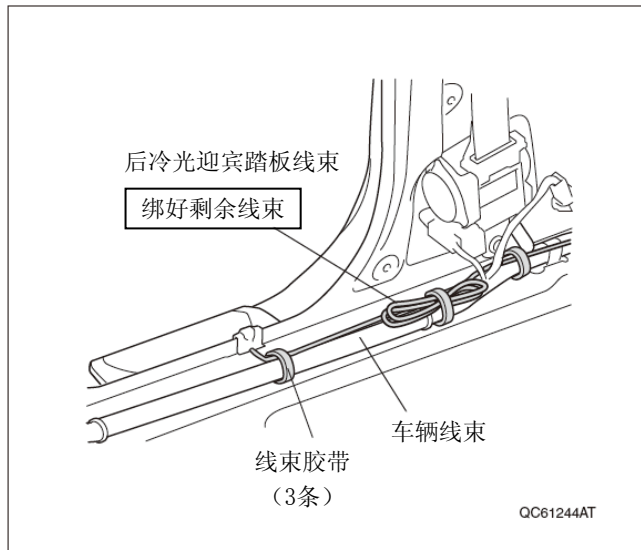

安装后的确认

安装确认

- 进行动作确认前，请先确认配线与安装是否有异常。
- 特别要确认车身线束及其他用品的线束是否有强行塞进，拉拽，被挤压等现象。此外，请确认夹扣极线束胶带是否绑好，是否有脱落或者是否忘记绑。

动作确认

- 连接电瓶的负极端子前，请确认线束的拉线、固定的方法、接线器和接线端子的接线没有问题。
- 打开各车门后确认灯光点亮。

复原作业

“动作确认”完成后，请注意下记各点，把拆卸下来的车身零部件装回原位。

- 复原作业时请注意车身线束及用品线束没有被挤压，避免损伤零件。
- 把车身零部件装回原位时，确认夹扣，锁扣等没有突起，牢固安装好、扣紧。
- 连接负极端子后，请确认电装用品及其他电装系统的动作是否正常。同时把各机器的记忆状态与位置返回至拆卸前的值。

各种学习的实施

建议

- 请参照服务手册，必要时进行“断电时的学习”。

保险丝的位置

- 保险丝（2A）的位置请参照“安装位置图”。