

Honda Access

使用说明书

<商品名>

电动侧护踏板

感谢您选购Honda纯正用品。请在使用前认真阅读本使用说明书，阅读完毕后请妥善保管。

- 本商品为Honda车专用。如安装在适用范围以外的车辆上，本公司概不承担任何责任。
- 把本商品安装在Honda的车辆上时需要专业的技术和经验。为保证安全，请委托所购产品的销售店代为安装。
- 转让本商品时请把使用说明书一同交付对方。

- 本说明书使用以下标记来记载对驾驶者或其他人有可能造成伤害的情况，以及说明该类情况的危险性和避免方法。

这些信息十分重要，请务必认真阅读。



危险

- 不遵循该指示将造成重大伤害甚至死亡。



警告

- 不遵循该指示有可能造成重大伤害甚至死亡。



注意

- 不遵循该指示有可能受到伤害。

- 有关本商品的相关信息以及其他相关的建议均使用标识记载，务必认真阅读。



建议

- 记载防止本商品出现故障、破损的相关建议。
- 记载出现异常情况的处理方法。



知识

- 记载操作须知以及便利操作方法。

目录

操作上的注意事项	4
各部件名称	8
各部件的机能	9
电动侧护踏板的操作方法	10
操作方法	10
<电动侧护踏板暂停开关>的状态	11
蜂鸣器声音的状态	11
紧急情况的对应	12
电动侧护踏板无法收纳时	12
千斤顶的使用方法	13
升降机的使用方法	14
• 维护	15
日常检查	15
日常维护	15
故障处理	16
产品参数	17

操作注意事项

<为了安全请务必遵守>

⚠ 注意

- 停车时，请不要贴近台阶或凸台，避免电动侧护踏板在伸出时，把脚卡在电动侧护踏板和台阶之间，造成伤害。

- 请不要把手或脚伸入电动侧护踏板和车辆之间的缝隙，否则，电动侧护踏板在作动时可能会把手或脚卡住造成伤害

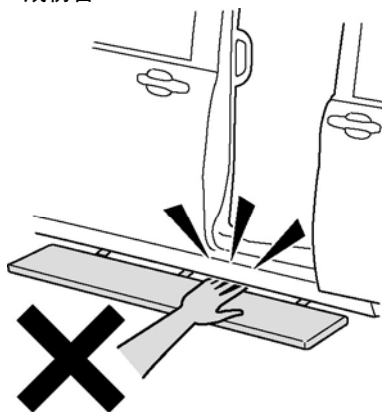

- 请在确认电动侧护踏板完全伸出并停止后，再使用电动侧护踏板上下车。
- 上、下车时，请不要跳到电动侧护踏板上，否则可能会导致失足受伤。

- 请不要故意用脚或手阻挡电动侧护踏板伸出或收回，否则可能会导致被夹到受伤。



- 下雨天或寒冷的天气时，避免在电动侧护踏板上滑倒，上下车时，请尽量用手扶住车辆，并注意脚下。

- 电动侧护踏板请不要用于上下车使用以外的其他用途，否则可能造成意想不到的伤害或电动侧护踏板故障。

- 不要把手指或其他物品放入电动侧护踏板运动机构作动空间，否则可能会导致手指被夹伤或电动侧护踏板故障。

作动机构区域
(不能伸手进入)



电动侧护踏板运动机构

 **注意**

- 电动侧护踏板使用中(上、下车时), 请注意不要触碰车门锁的感应开关, 否则可能会使电动侧护踏板作动, 造成使用者受惊摔倒导致伤害。

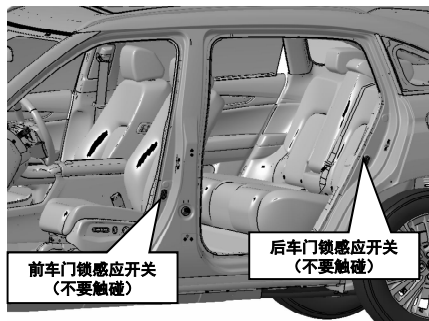

- 在打开车门之前, 请检查电动侧护踏板周围的安全性, 特别注意孩子。



- 请确保电动侧护踏板在收纳状态时, 才能行驶车辆。否则可能会碰倒行人造成意外伤害。
- 请确保车辆要完全停止之后再打开车门使用电动侧护踏板。否则可能造成使用者滑倒受伤。



建议

- 不要在路边台基附近使用。否则可能会损坏电动侧护踏板。如果必须使用，请在使用之前确保侧台阶周围没有障碍物。

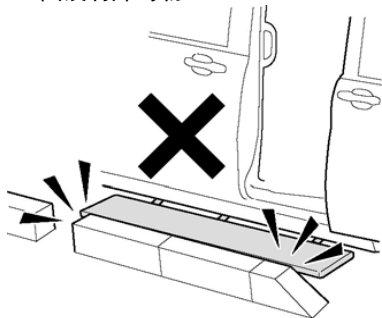

- 电动侧护踏板安装于车辆底部。驾车时请注意车辆与路基之间的段差。避免电动侧护踏板撞到路基上。

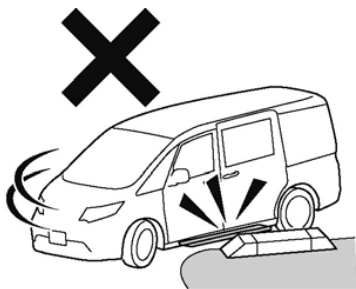

- 在崎岖路上行驶或通过角度较大的坡面时，请尽可能降低速度并格外小心。电动侧护踏板可能会碰撞到地面而造成损坏。

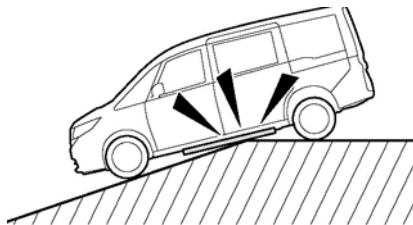

<停车场出入口>

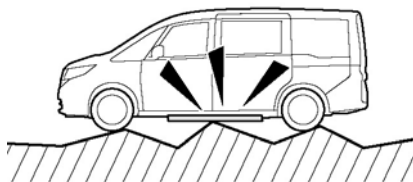

<凹凸不平的路面>



建议

- 当车辆停止在台阶侧边或其他不可移除的设备侧边，电动侧护踏板没有足够的空间展开时，请开启<电动侧护踏板暂停开关>后使电动侧护踏板停止在收纳状态，再开门下车。否则，电动侧护踏板可能会碰撞到障碍物导致损坏。



- 在寒冷的天气中，电动侧护踏板可能会被冻结。如果您认为电动侧护踏板已经被冻结，请开启<电动侧护踏板暂停开关>使电动侧护踏板保持在冻结状态，直到冰融化后再操作。电动侧护踏板被冻结时可能会导致故障或损坏。
- 在积雪的路面上行驶时，积雪附着在电动侧护踏板上，有可能使电动侧护踏板无法正常运行。
- 如果电动侧护踏板被水淹没，请确保请开启<电动侧护踏板暂停开关>，并且不要操作电动侧护踏板。

- 运输车辆时，请务必开启<电动侧护踏板暂停开关>使电动侧护踏板保持在收纳状态。请勿通过电动侧护踏板固定车辆，确保没有绳索或钩子挂到电动侧护踏板上。
- 电动侧护踏板上允许的最大负载为200kg。超过最大负载可能会导致电动侧护踏板故障或损坏。
- 请保持电动侧护踏板清洁。在踏面上上放置石头，沙子等物品时，可能会引起故障
- 请勿将任何行李放在电动侧护踏板上。电动侧护踏板缩回时，行李可能会被夹住，从而引起故障

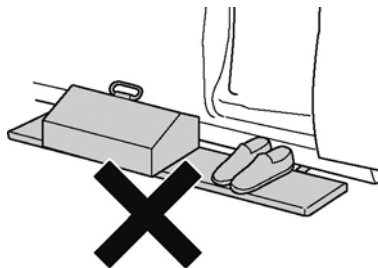

- 发动机停止时，请勿多次操作电动侧护踏板。可能会导致电池电量消耗，发动机无法启动。



知识

- 电动侧护踏板在作动时，收音机可能会产生噪音，这是正常现象。
- 在车内或车附件使用手机或者无线机，当电动侧护踏板动作时，有可能会对电波有影响导致有噪音，这是正常现象

各部件名称

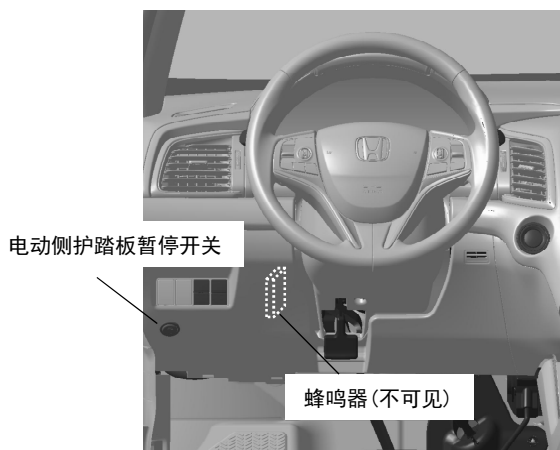
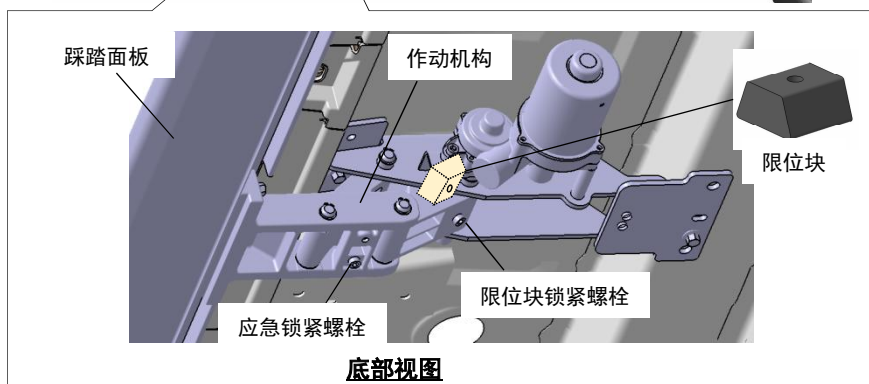
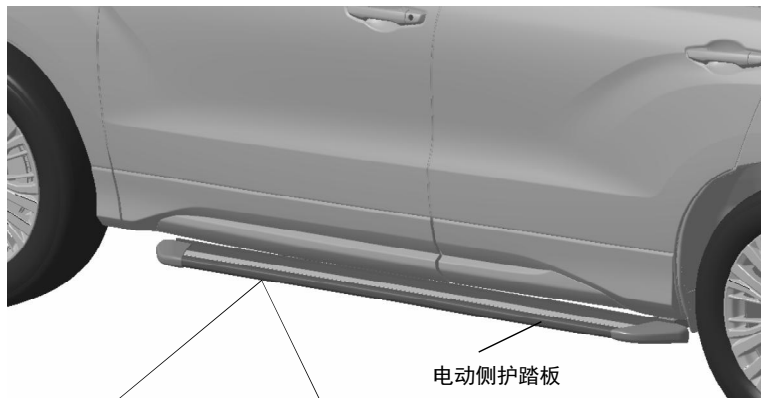

各部件机能

<踩踏面板>

与车门的开、闭联动，电动侧护踏板自动伸出、收纳，方便车辆使用者上、下车使用

- 左侧电动侧护踏板与左侧车门联动
- 右侧电动侧护踏板与右侧车门联动

<蜂鸣器>

提示电动侧护踏板的动作状态（详见本说明书第11页说明）

<电动侧护踏板暂停开关>

使电动侧护踏板保持在当前位置，断开与车辆的联动关系。

- 电动侧护踏板在收纳状态时，则保持在收纳状态
- 电动侧护踏板在伸出状态时，则保持在伸出状态

<应急锁紧螺栓>

在电动侧护踏板出现故障无法通过控制电路自动收回电动侧护踏板时，通过机械方法收回电动侧护踏板，临时固定用的螺栓。

（详见本说明书第12页）

<限位块>

锁紧电机传动轴与作动机构的部件，手动收回电动侧护踏板时，需要拆出。

电动侧护踏板的操作方法

<操作方法>

1. 车辆完全停止。
2. 确保驻车系统已经拉起，车辆档位在N或P档。
3. 开启车门（前、后门任意一个或以上），电动侧护踏板自动伸出。电动侧护踏板伸出到位后，蜂鸣器会“哔”一声提示。

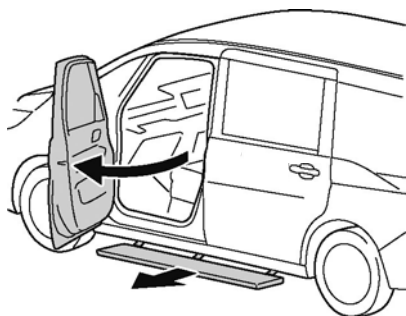

4. 关于车门（左侧或右侧前、后车门都关闭），电动侧护踏板自动收回，电动侧护踏板收回到位后，蜂鸣器会“哔”一声提示

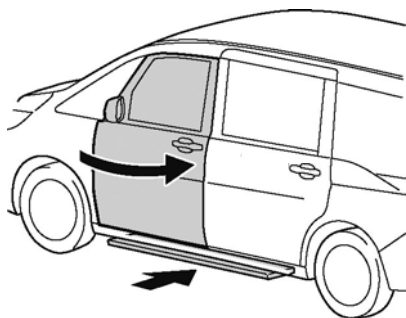

知识

- 左侧电动侧护踏板只与左侧车门联动。右侧电动侧护踏板与右侧车门联动。
- 车门与电动侧护踏板的联动关系如下

	左侧			右侧		
	前门	后门	电动侧护踏板	前门	后门	电动侧护踏板
状态	○	X	○	○	X	○
	X	○	○	X	○	○
	○	○	○	○	○	○
	X	X	X	X	X	X

○ 打开/伸出

X 关闭/收回

<紧急停止时>

在电动侧护踏板伸出或回收过程中，如遇到特殊情况（如判断电动侧护踏板会碰到或夹到障碍物）需要紧急停止时，请开启<电动侧护踏板暂停开关>使用电动侧护踏板紧急停止。在排除障碍物之后再关闭<电动侧护踏板暂停开关>，恢复电动侧护踏板机能。

<电动侧护踏板暂停开关>的状态



<开启状态>

- 按键被按下去
- 指示灯亮

※ 如果开启状态持续2小时之后, 指示灯熄灭



<关闭状态>

- 按键凸起
- 指示灯不亮

蜂鸣器声音的状态

	声音模式	状态
正常	哔 (一声)	电动侧护踏板伸出到位
		电动侧护踏板收回到位
故障	哔……哔… (一长一短)	电池电压故障
	哔……哔…哔… (一长两短)	左侧电动侧护踏板电机故障
	哔…哔…哔…… (两短一长)	右侧电动侧护踏板电机故障
	哔……哔…哔…哔… (一长三短)	温度过高、过低故障
	哔……哔……哔… (两长一短)	左侧电动侧护踏板继电器故障
	哔…哔……哔…… (一短两长)	右侧电动侧护踏板继电器故障
	哔……哔……哔… 哔… (两长两短)	左侧电动侧护踏板电机位置信号故障
	哔…哔…哔…… 哔…… (两短两长)	右侧电动侧护踏板电机位置信号故障

※故障处理方法参照第16页

电动侧护踏板的防夹、防撞保护功能

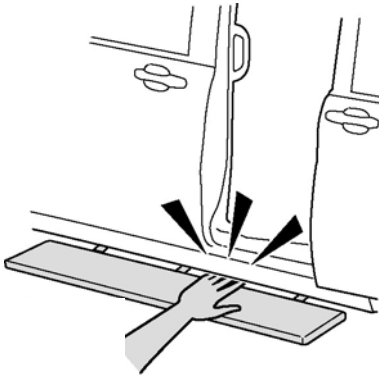

<防夹保护功能>

在电动侧护踏板回收过程中，如果会夹到障碍物，电动侧护踏板无法完全收回时，电动侧护踏板会触发防夹动作：电动侧护踏板会反向动作，然后再执行收回动作，直到障碍物消除；在持续三次防夹动作后，若障碍物还未消除，电动侧护踏板会回到完全展开状态。

<解除保护状态方法>

消除障碍物后，重新开关一次门，即可解除保护状态

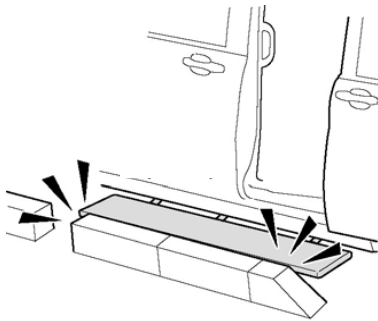

<防撞保护功能>

在电动侧护踏板伸出过程中，如果会碰到障碍物，电动侧护踏板无法完全展开时，电动侧护踏板会触发防撞动作：电动侧护踏板会反向动作，然后再执行展开动作，直到障碍物消除；在持续三次防撞动作后，若障碍物还未消除，电动侧护踏板会回到完全收回状态。

<解除保护状态方法>

消除障碍物后，重新开关一次门，即可解除保护状态

频繁操作保护功能

<频繁操作保护功能>

电动侧护踏板在短时间内频繁使用时，为防止动作马达和控制器会发热损坏，会有频繁操作保护功能。

在短时间内频繁进行展开+收回的动作，累计次数到20次后，会进入频繁操作保护模式，在电动侧护踏板执行完当前的展开或者收回动作后，电动侧护踏板会屏蔽后续的动作，使动作马达和控制器进行冷却。

每10秒展开+收回动作的累计次数会减1，当累计次数小于20次后，会退出保护状态。

<解除保护状态方法>

停止操作电动侧护踏板10秒以上，使动作马达和控制器冷却，10秒后会自动退出保护状态。

紧急情况的对应

<电动侧护踏板无法收纳时>

- 如果电动侧护踏板发生故障无法正常收回时，
 1. 参照第15页的内容，排除故障。
 2. 如故障无法排除，请按以下作业方法，强制收回电动侧护踏板，并尽快到销售店进行维修。

注意

- 电动侧护踏板在伸出状态下，请勿行驶车辆，避免电动侧护踏板刮碰到行人导致意外伤害。或电动侧护踏板撞到障碍物导致电动侧护踏板或车辆损伤。

知识

- 电动侧护踏板正常使用时，请不要执行此操作，否则可能会导致电动侧护踏板故障

1. 开启<电动侧护踏板暂停开关>使电动侧护踏板保持在伸出状态。

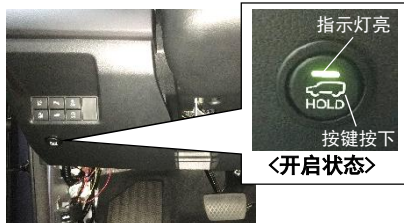

2. 参照车辆《用户手册》，使用千斤顶顶起车辆。
 - 左侧电动侧护踏板故障时
— 顶起左侧前边
 - 右侧电动侧护踏板故障时
— 顶起右侧前边

3. 使用S4扳手拆出<应急锁紧螺栓>。
(S4、S6扳手工具，由销售店和电动侧护踏板《使用说明书》一同交付给车主)



应急锁紧螺栓
S4扳手(小) (拆出、再使用)

4. 使用S6扳手拧出限位块锁紧螺栓，拆出限位块，并妥善保管好，维修时需要再使用。

作动机构区域 (不能伸手进入)
限位块 (拆出、妥善保管)

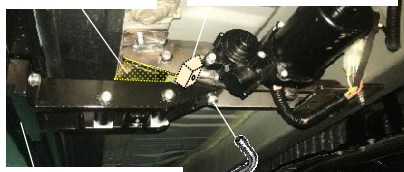

脚踏面板 (拆除限位块时，请托住)
S6扳手(大)
限位块锁紧螺栓 (拆出、妥善保管)

注意

- 拆除限位块后，电动侧护踏板会由于自身重力下垂。所以限位块拆出前，请用手或物品托住脚踏面板，以免电动侧护踏板下垂时撞到人导致受伤。
- 请勿把手指伸进作动机构区域，否则电动侧护踏板下垂时，可能会夹伤手指。

5. 手动收回电动侧护踏板，并用<应急锁紧螺栓>锁紧电动侧护踏板。

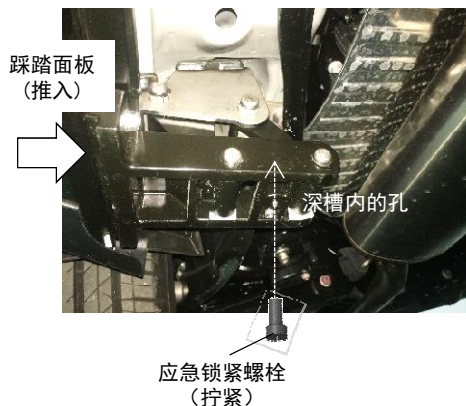

6. 后支架按步骤3 和步骤5 锁紧后支架。后支架不用拆除限位块。

⚠ 注意

- 强制收回电动侧护踏板为临时方案，不能长期使用，请尽快联络销售店维修，避免应急锁紧螺栓失效，电动侧护踏板在行驶过程中下垂，发生意外伤害事故。

<千斤顶的使用方法>

- 千斤顶的一般使用方法请参照车辆《用户手册》
- 车辆前面侧边支撑位置，在电动侧护踏板收回和伸出状态都可以使用。

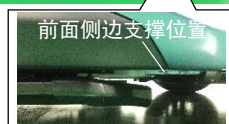

建议

- 电动侧护踏板前端塑料盖距离支撑位置较近，使用千斤顶时，请注意不要划伤塑料盖。
- 车辆后面侧边支撑位置，在电动侧护踏板收回状态不能使用，需要将电动侧护踏板伸出，具体参照以下步骤。



后面侧边支撑位置
(被踏板遮住，不能使用)

1. 打开前车门或后车门使电动侧护踏板伸出。
 - 需要顶起左侧，打开左侧车门
 - 需要顶起右侧，打开右侧车门
2. 开启<电动侧护踏板暂停开关>，使电动侧护踏板保持在伸出的状态。

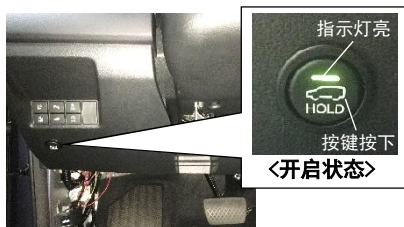

3. 关闭车门，按车辆《用户手册》指示方法使用千斤顶。

⚠ 注意

- 千斤顶作业期间，请注意防止有人关闭<电动侧护踏板暂停开关>，否则电动侧护踏板可能作动，作业人员受到惊吓导致受伤。



- 请务必不要将千斤顶支撑在电动侧护踏板的踩踏面板或支架上，以免车辆滑落导致严重伤害事故。



<升降机的使用方法>

1. 打开前车门或后车门使电动侧护踏板伸出。
 - 需要顶起左侧，打开左侧车门
 - 需要顶起右侧，打开右侧车门
2. 开启<电动侧护踏板暂停开关>，使电动侧护踏板保持在伸出的状态。

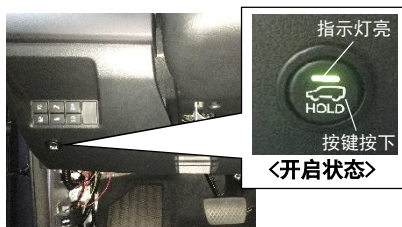

3. 关闭车门(踏板保持在伸出状态)。
4. 确认升降机支撑点是否会与电动侧护踏板发生干涉。
 - 如果没有发生干涉，按升降机的作业方法举升车辆。
 - 如果有发生干涉，请按步骤5拆下电动侧护踏板的踩踏面板。

5. 拆出左、右两侧电动侧护踏板的踩踏面板。

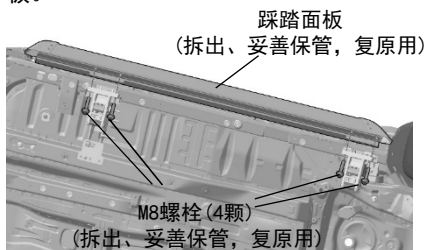

6. 按升降机的作业方法举升车辆。
7. 举升车辆完成后，复原踩踏面板。

⚠ 注意

- 使用升降机时，请勿支撑在电动侧护踏板的踩踏面板或支架上，避免车辆滑落造成严重伤害事故。

维护

<日常检查>

- 请检查电动侧护踏板踩踏面在不使用的状态下是否有发生变形或松动，如有发生变形或松动，请不要再继续使用。请与销售店联络，对电动侧护踏板进行检查。

<维护>

打开车门使电动侧护踏板伸出，开启<电动侧护踏板暂停开关>使电动侧护踏板保持在伸出状态，使用扫帚或刷子清除电动侧护踏板表面的灰尘和沙土。

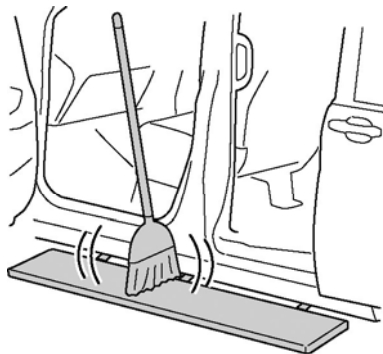

⚠ 注意

- 维护时，请开启<电动侧护踏板暂停开关>及不要触碰车门锁感应开关，否则电动侧护踏板可能会突然收回，使人受到惊吓。
- 维护时，请注意电动侧护踏板与车身之间的缝隙，不要被夹到。



建议

- 请勿使用具有腐蚀性的清洁液清洗电动侧护踏板，避免电动侧护踏板表面腐蚀或运动机构出现故障。

故障处理

发生以下事件时，请进行检查。如果检查后不起作用，请咨询您的销售店确认。

现象		自查作业 / 原因	对应方法
蜂鸣器报警	哔……哔… (一长一短)	电池电压过低	给车辆电池充电 (启动车辆或外接充电设备)
	哔……哔…哔… (一长两短)	左侧电机故障	请前往销售店维修
	哔…哔…哔…… (两短一长)	右侧电机故障	
	哔……哔…哔…哔… (一长三短)	环境温度过高或过低	车辆驶离当前环境或使当前环境温度调整至-30℃~80℃的范围内，自动恢复
	哔……哔……哔… (两长一短)	左侧电动侧护踏板继电器故障	请前往销售店维修
	哔…哔……哔…… (一短两长)	右侧电动侧护踏板继电器故障	
	哔……哔……哔… (两长两短)	左侧电动侧护踏板电机动作信号丢失或异常	任一车门，操作开、关车门一次，恢复正常。
	哔…哔…哔… (两短两长)	右侧电动侧护踏板电机动作信号丢失或异常	
电动侧护踏板 不伸出		电池电量是否不足？	给车辆电池充电 (启动车辆或外接充电设备)
		<电动侧护踏板暂停开关>是否在开启状态？	关闭<电动侧护踏板暂停开关> (第11页)
		车辆是否处于行驶状态且车速≥3Km/h？	完全停止车辆后再操作
		是否有频繁操作电动侧护踏板？ (ECU保护模式)	关闭车门，等待10秒，自动恢复
		电动侧护踏板伸出是否有障碍物？	下车确认是否有障碍物挡着电动侧护踏板
		电动侧护踏板或支架是否被厚冰层覆盖？	开启<电动侧护踏板暂停开关>，不使用电动侧护踏板。等冰层清除之后，关闭<电动侧护踏板暂停开关>后可正常使用 (第11页)
电动侧护踏板 不收回		电池电量是否不足？	给车辆电池充电 (启动车辆或外接充电设备)
		<电动侧护踏板暂停开关>是否在开启状态？	关闭<电动侧护踏板暂停开关> (第11页)
		是否有频繁操作电动侧护踏板？	关闭车门，等待10秒，自动恢复
		电动侧护踏板收回是否有障碍物？	下车确认是否有障碍物挡着电动侧护踏板
		电动侧护踏板或支架是否被厚冰层覆盖？	开启<电动侧护踏板暂停开关>，不使用电动侧护踏板。清除冰层之后，关闭<电动侧护踏板暂停开关>后可正常使用 (第11页)

产品参数

侧 护 踏 板	尺寸（踩踏面板）	宽135mm，长1700mm
	材质（踩踏面板）	6063铝合金
	重量	25kg（左侧+右侧）
	最低离地高度	130mm
额定电压		9V~16V
使用温度范围		-30°C~85°C

